

CARBONATOR 3

USER GUIDE

aarke

Home Carbonation. Refined.



(Re)introducing sparkling water
– we promise it’s different
than you thought it would be.

	Region	③
User Guide		EN
ユーザーガイド		JP
사용 설명서		KO
用戶指南		ZH
مدخست سم لال ليل دد		AR

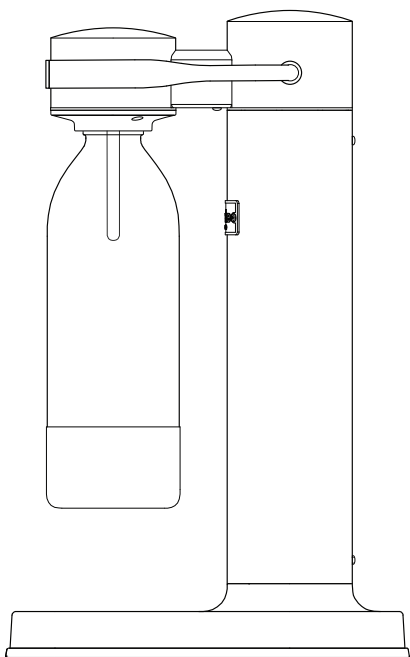

Your newest home ritual, courtesy of Aarke.

As a group of design enthusiasts, we appreciate you taking the time to get to know your new Carbonator. At-home carbonation is a more convenient, affordable, and environmentally-friendly alternative to store-bought sparkling water--you've made an excellent choice. Beyond the surface, there are a wide range of benefits your Carbonator has to offer, such as custom carbonation levels. We encourage you to experiment with the lever to achieve your preferred degree of carbonation.

Your Carbonator has been crafted with the finest premium materials, designed and tested from the inside out for peak quality and safety. However, please keep in mind that any product involving the use of gas and pressure systems should be handled with care and used only as intended. Be sure to carefully review the safety section of this guide before use.

Welcome to Aarke

INCLUDED IN THE BOX

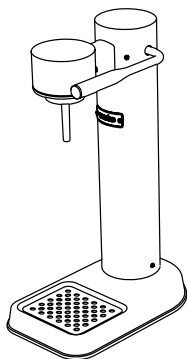

Carbonator 3



User Guide



PET Bottle

PRODUCT COMPONENTS

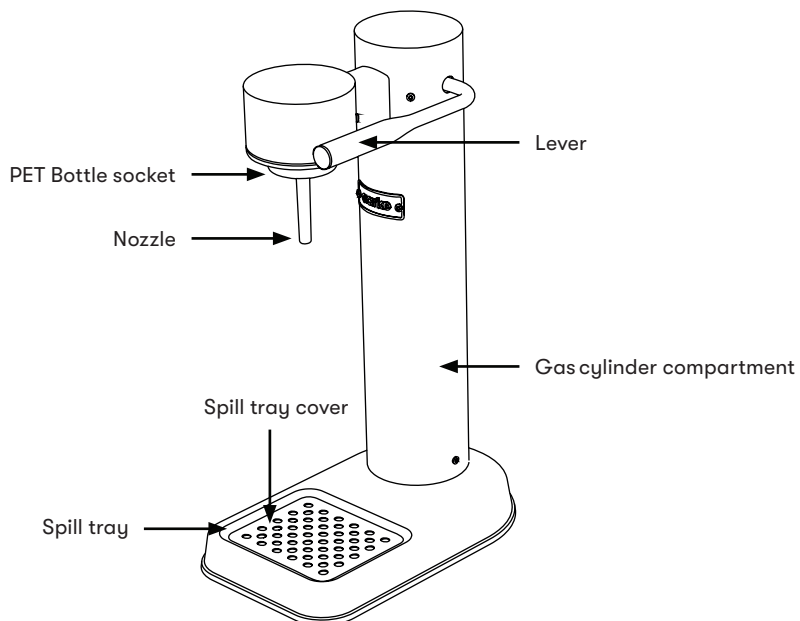

GAS CYLINDER PLACEMENT

Remove the spill tray cover and carefully lay the Carbonator on its side with the lever facing upwards.

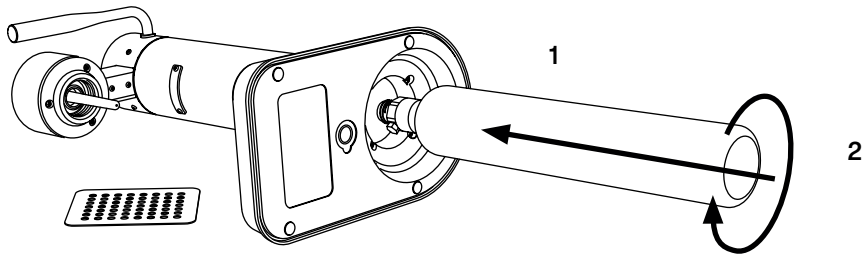

Unscrew the plastic seal from the top of the cylinder, and carefully insert it into the machine through the hole at the bottom. Do not drop the cylinder into the hole. When you feel it reach the top, begin to screw the cylinder in with a clockwise motion until fastened. Be careful not to screw it in too hard, as this could rupture the threads holding the cylinder in place.

When replacing the gas cylinder, carefully lay the Carbonator on its side with the lever facing upwards. Unscrew the cylinder with a counterclockwise motion and carefully remove it from the compartment.

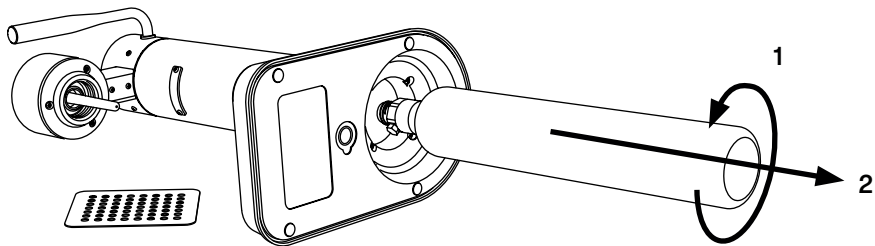

THE CARBONATION PROCESS

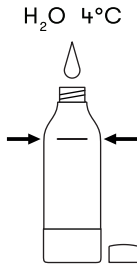

1. Fill the bottle

Rinse the bottle with lukewarm water before first time use. Fill with cold, clean water up to the marked filling line. If the bottle is overfilled, excess water will flow into the spill tray during carbonation.

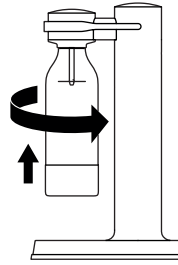

2. Attach the bottle

Place the bottle in the socket and begin to screw in with a counterclockwise motion. No need to overly-tighten, but be sure the bottle isn't crooked when screwed in.

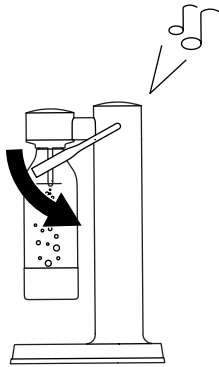

3. Carbonate the water

Pull and gently hold the lever down until you hear a persistent buzzing noise from the valve.

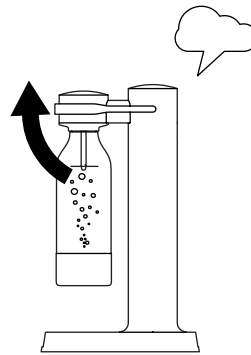

4. Release the bottle

Release the lever back to its resting position. The remaining pressure in the bottle will automatically release with a puff sound. Unscrew and remove the bottle from the machine.

DEGREE OF CARBONATION

The Aarke Carbonator allows for custom levels of carbonation, depending on your personal preference. Carbonation is also influenced by other factors such as water temperature and the amount of gas in the cylinder.

How do you prefer your sparkling water?

Carbonation levels can be increased by repeating the carbonation process. Pro tip: Conserve gas and maximize bubbles by only releasing the lever half-way between each carbonation cycle (each time you push the lever down all the way).

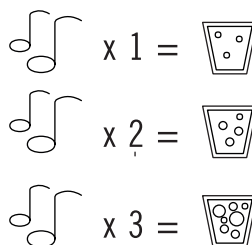

GIVE YOUR CARBONATOR A LONG, HAPPY LIFE

Stainless Steel finish

The Carbonator in Stainless Steel is truly made from stainless steel--its lustre comes from a chrome element, and its stainless quality comes from nickel. To clean your Stainless Steel Carbonator, we recommend using a microfibre cloth and clean water, with some mild soap if needed. Avoid strong detergents and abrasive household cleaners. Following these maintenance tips is strongly encouraged to prolong the look and performance of your Carbonator for years to come.

Lacquered finish

The Carbonator is also available in a variety of lacquered finishes that are achieved by industrial paint or finishing on stainless steel. For Carbonators with a gloss finish, we recommend using a microfibre cloth and clean water, with some mild soap if needed. For Carbonators with a matte finish, we recommend using a soft cloth or sponge and clean water. Avoid strong detergents and abrasive household cleaners.

CLEANING THE BOTTLE

To clean your Aarke PET Bottle, use clean lukewarm water and a mild detergent. If using a dishwashing brush, be sure that the brush is intended for cleaning plastic bottles – other brushes may leave scratches on the bottle’s surface. Avoid solvents, strong detergents, and abrasive household cleaners.



Never put your Aarke PET Bottle in the dishwasher. Though they are engineered to be extremely durable, our bottles can only withstand a maximum temperature of 40 degrees Celsius-- more extreme temperatures may compromise the structural integrity of the bottle.



EMPTYING THE SPILL TRAY

Why is there water in the spill tray?

If the bottle is overfilled prior to carbonation, excess water will flush through the machine and be collected in the spill tray. To avoid this, be sure to only fill the bottle up to the filling line.

To clean excess water from the spill tray, use a clean dishcloth.

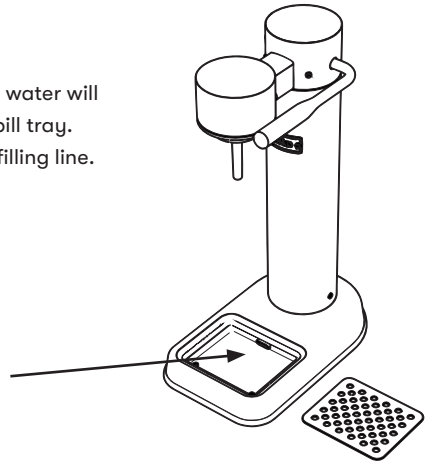

SAFETY GUIDELINES

Never carbonate anything other than plain water

During the carbonation process, small amounts of liquid can bubble up into the valves. If the liquid being carbonated contains sugar or other compounds, the valves can eventually be compromised and malfunction, and lead to potential danger when operating the product. Be sure to rinse the bottle carefully before each use. Never add fruit slices, ice, or flavors – only carbonate plain water. We highly recommend adding flavor post-carbonation either in a carafe or a glass.

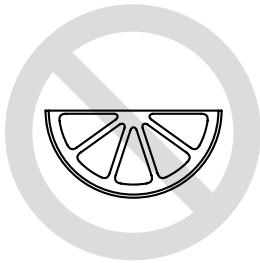

Don't put fruit, vegetables, or herbs in the bottle before carbonating.



Don't put flavors or syrup into the bottle before carbonating.



Don't carbonate wine.

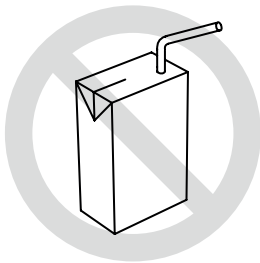

Don't carbonate juice or milk.

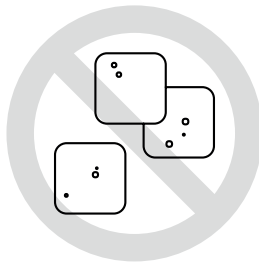

Don't put ice in the bottle before carbonating.



Don't try to re-carbonate old, flat soda.

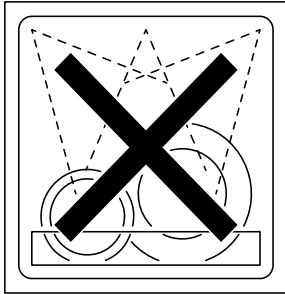

Never clean the PET Bottle in the dishwasher

The Aarke PET Bottle is designed to withstand pressures up to double the working pressure of the Carbonator. However, the structural integrity of the bottle can be quickly compromised if exposed to heat exceeding 40 degrees Celsius. Most dishwashers operate at extremely high temperatures, placing the bottle at risk.

Keep your Carbonator out of the heat

Due to the laws of physics, pressure within the gas cylinder is dependent upon its outside temperature. The Aarke Carbonator is optimized for use with gas at room temperature. If the cylinder gets too hot, the machine can become potentially dangerous to use.

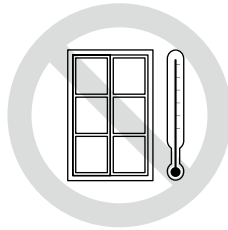

Don't place the Carbonator in the direct sun or too close to a window.

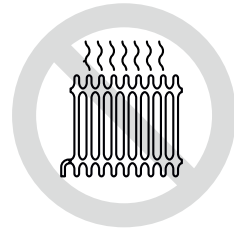

Don't place the Carbonator next to a radiator or space heater.



Don't place the Carbonator close to open flames of any sort.

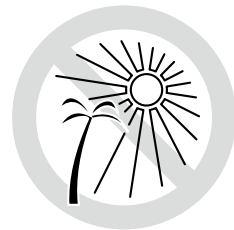

Don't use the Carbonator in extreme outdoor temperatures.

Don't transport the Carbonator with the gas cylinder installed

Always unscrew the gas cylinder while traveling.

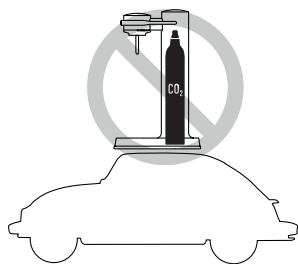

Do not use the PET Bottle after its expiration date

By its expiration date, the bottle's plastic may have weakened and should be replaced for your safety.

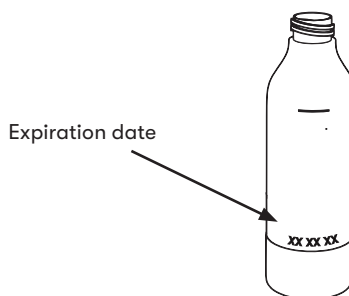

**DO NOT USE WATER BOTTLES FROM OTHER BRANDS.
THIS CAN DAMAGE THE MACHINE AND LEAD TO A SAFETY RISK.**

A few additional safety tips

Never use a bottle that's deformed, discolored, or scratched.

Never put the bottle in the freezer.

Avoid bacteria and odor by always keeping the bottle clean and storing it with the cap off.

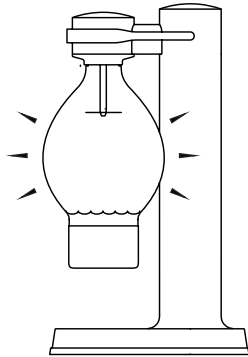

Never attempt to carbonate an empty bottle

Injecting gas into an empty bottle may lead to high pressure inside the bottle that could result in a safety risk.

Keep the Carbonator away from children

Children are way too creative to use this product.

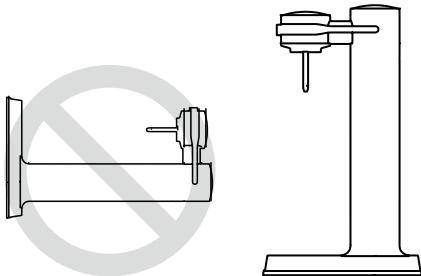
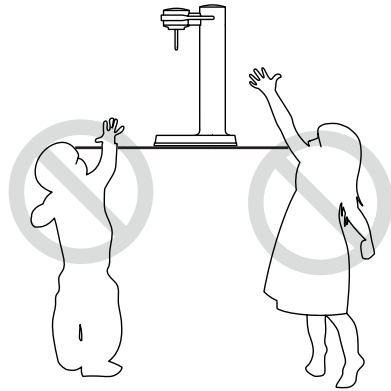

Always use your sparkling water maker in an upright position

If operated in other positions, dangerous levels of CO₂ gas can accumulate in the bottle during the carbonation process.

WARRANTY

The Aarke Carbonator is designed to meet and exceed your expectations for quality and safety. We've taken great care to ensure that your machine has been delivered to you in perfect working condition. However, in the event that your Carbonator malfunctions within two years from your date of purchase, and we determine that this is due to faulty workmanship or materials, Aarke will repair or replace your Carbonator free of charge.

The Carbonator's warranty is voided if the product is damaged due to:

- An accident that occurs post-purchase
- Abuse and misuse (by the terms outlined in this guide)
- Modification or repair made by anyone other than an authorized Aarke Service Centre
- Damages caused by use of non-Aarke water bottles
- Damages caused by use of a faulty gas cylinder

CUSTOMER SUPPORT

If you experience a problem with your machine, please do the following:

1. Check the troubleshooting guide

Please read through the troubleshooting guide on the following page and attempt the suggested solutions.

2. Contact us at support@aarke.com

If the troubleshooting guide doesn't help, please contact us at support@aarke.com. We'll answer within 24 hours during the week. Our customer service department is based in Sweden, and can communicate in English and Nordic languages. For support in other languages, your request will be forwarded to your local distributor.

TROUBLESHOOTING GUIDE

Problem	Suggested solutions
1. When I push on the lever, very little or no gas comes out.	<ul style="list-style-type: none">- Check to see if the cylinder is empty- Try screwing the cylinder in a bit tighter and try again (some older cylinders need a little extra tightening)- Make sure you're pushing the lever all the way down (without forcing it)- Listen for a leaking sound when you push the lever – if you do, refer to problem #3- If these solutions don't work, email support@aarke.com and let us know what's happening.
2. Gas is flowing into the bottle when I push the lever, but the water isn't getting carbonated.	<ul style="list-style-type: none">- Make sure you're holding the lever down until you hear a buzzing noise from the valve, then release. Be sure not to release until you hear the buzzing noise! If this doesn't solve your problem, please email support@aarke.com and let us know what's happening.
3. I hear a leaking sound when I push the lever and very little gas is flowing into the bottle.	<ul style="list-style-type: none">- Try screwing the cylinder in a bit tighter- There may be an issue with the cylinder gasket. Refer to the next page for further gasket-related instructions.
4. There are drops of water inside the cylinder compartment	<ul style="list-style-type: none">- Try screwing the cylinder in a bit tighter- There may be an issue with the cylinder gasket. Refer to the next page for further gasket-related instructions.
5. I can hear gas leaking out when screwing the cylinder into its compartment, even though I'm not pushing down the lever.	<ul style="list-style-type: none">- There may be an issue with the cylinder gasket. Refer to the next page for further gasket-related instructions.
6. The cylinder is freezing inside the machine during use.	<ul style="list-style-type: none">- This may be due to a leak between the cylinder and the machine. Try screwing the cylinder in a bit tighter- There may be an issue with the cylinder gasket. Refer to the next page for further gasket-related instructions.

CYLINDER GASKET TROUBLESHOOTING AND REPLACEMENT

The rubber gasket is located inside the Carbonator's cylinder compartment and functions as a very important seal between the cylinder and the machine. If the gasket is missing, damaged, or misplaced, the machine will not work as intended. Possible symptoms of a faulty or missing cylinder gasket could be:

1. A leaking sound from the cylinder compartment when pushing the lever
2. Water droplets in the cylinder compartment or a frozen cylinder
3. The cylinder quickly runs out of gas
4. The cylinder is leaking gas when screwed into the machine, even when the lever isn't being pushed

Checking the gasket

Unscrew the cylinder and turn the Carbonator upside down. Look down into the cylinder compartment and check to see if there's a black gasket (a black ring) around the brass pin, and if it looks to be placed correctly.

Replacing the gasket

(go to aarke.com for illustrated instructions)

1. Each Carbonator has an extra gasket stored under the base of the machine, underneath a sticker labeled "Extra Gasket." Remove the sticker and take out the extra gasket.
2. Ensure that the CO2 cylinder has been removed from the Carbonator.
3. A few inches below the black seam there is a screw at the back of the machine. Unscrew it, grab the upper part of the machine, and lift it out from the body.
4. Turn the upper portion upside down and look inside. If necessary, remove the old gasket with tweezers or a small screwdriver.
5. Place the new gasket into the circular hole and push it into place around the entire perimeter.
6. Place the upper portion of the machine back into the main body. Ensure it's straight and facing the correct direction before screwing it back in. Done!

TECHNICAL SPECIFICATIONS

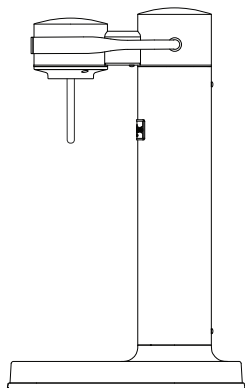

THE CARBONATOR

Height	414 mm
Width	153 mm
Depth	258 mm
Weight	≈ 1450 g



PET BOTTLE

Height	265 mm
Diameter	85,5 mm
Weight	209 mm
Volume	≈ 0,8 l
	(up to the filling line)



Ø 60 mm
425 g

CO₂ Gas Cylinder

The Carbonator is compatible with standard gas cylinders approved for use with sparkling water machines from all major brands (with the exceptions of Australia and New Zealand). Other gas cylinders may seem to work, but could damage the machine or cause a safety risk with prolonged use.

Aarkeの炭酸水マシンをご購入いただきありがとうございます。

このマニュアルを数分お読み頂いただけで、当社の炭酸水マシンの素晴らしさをご納得して頂けると思います。ご自宅で作る炭酸水は、環境に優しく手順で便利です。ご自宅で炭酸水を作るもう一つの利点は、ご自身のお好みにあった炭酸水を作ることが可能です。本マニュアルでは、お客様が簡単に操作方法をご理解し、弱炭酸から強炭酸までお望みの炭酸水を作ることが出来ます。

Aarkeの炭酸水マシンは高い品質と安全性を考慮した設計になっており、厳選された質の高い素材で丁寧に生産されております。

但し、高圧ガスが含まれる製品は、常に注意を払って取り扱う必要があります事をご理解願います。従いまして、本マニュアルに沿った製品のお取り扱いが重要となります。ご使用になる前に、本書の安全に関する内容もよくお読み下さい。

Aarkeのある生活をお楽しみ下さい。

同梱物

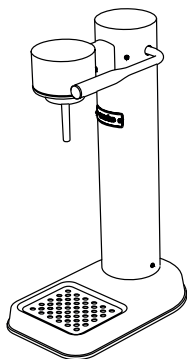

炭酸水マシン (本体)



マニュアル



ウォーターボトル

製品の名名称

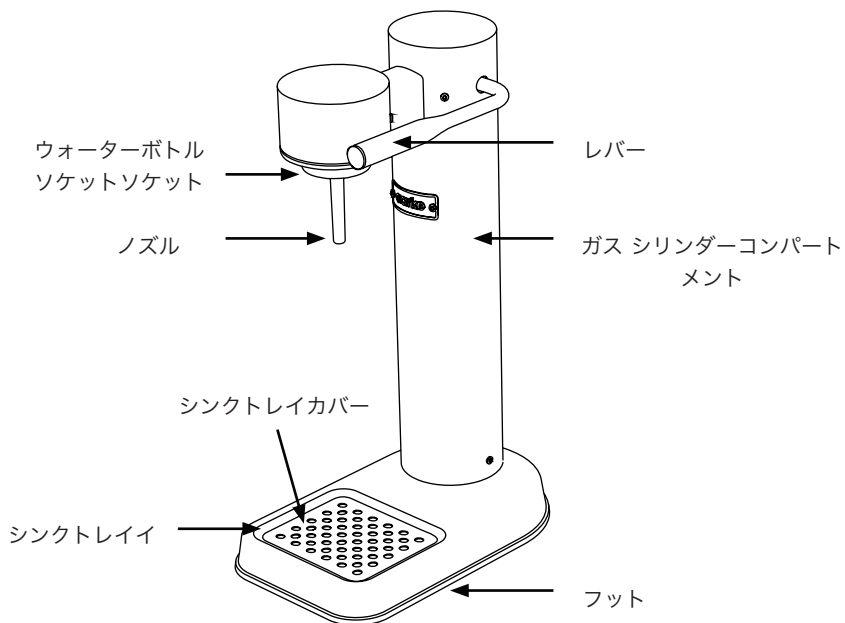

ガスシリンダーの取り付け方法

シンクトレイカバーを外し、レバーを上方向になるようして、本体を慎重に横向きに置きます。

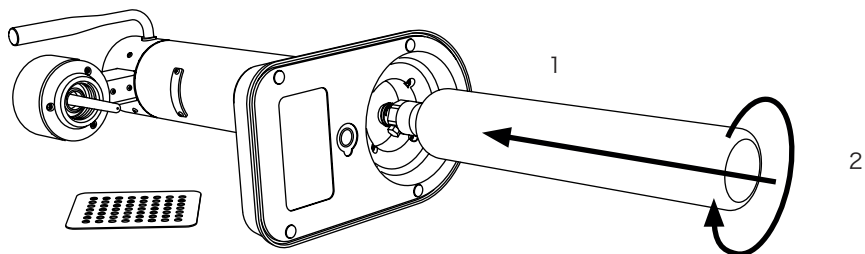

炭酸ガスシリンダーの上部にあるプラスチック製のシールを剥がします。底面の炭酸ガスシリンダーソケットに炭酸ガスシリンダーを慎重に且つ真っ直ぐに挿入してください。炭酸ガスシリンダーを落下させたり、滑り落ちないようにお気をつけ下さい！炭酸ガスシリンダーの上部が底に達したと感じたら、シリンダーを時計回りに回し、固定するまで締めて下さい。ガスシリンダーにあるネジ部を傷めないよう、絞め過ぎないようにご注意ください。

炭酸ガスシリンダーの交換の際は、同様にレバーを上にして炭酸マシンを横に置いて下さい。炭酸ガスシリンダーを反時計回り回しながらねじを緩め、慎重に炭酸ガスシリンダーソケットから引き出します。

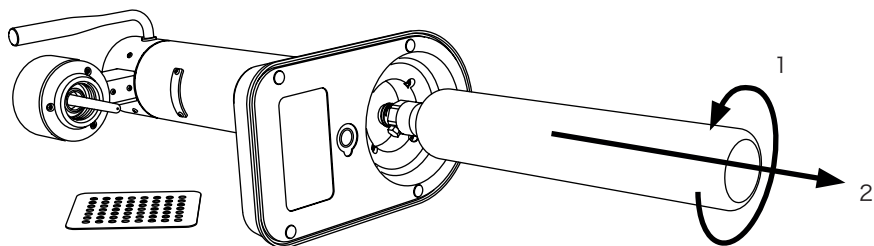

炭酸水の作り方

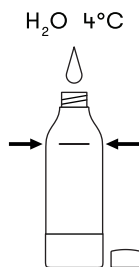

1. ウォーターボトルに水を入れる

初めて本機を使用する際は、事前にウォーターボトルをぬるま湯で洗い下さい。清潔な冷水をウォーターボトルに記載しているラインまで注いでください。水を入れ過ぎますと、炭酸水になった時に溢れ出てしまいます。

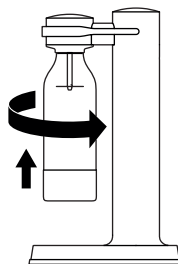

2. ウォーターボトルの取り付け方

ウォーターボトルソケットにウォーターボトルを（上から見たら）反時計回りに回し固定します。強く回し過ぎてネジ部が破損しないようにお気を付け下さい。

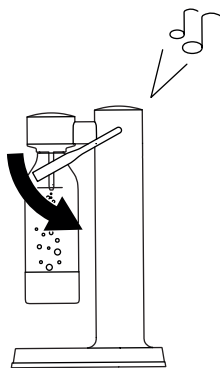

3. 水を炭酸水にする

レバーを下に押し、内部からのバルブ音が聞こえるまで数秒間押しします。

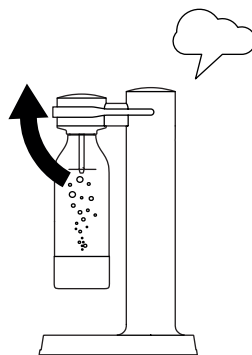

4. ウォーターボトル内の圧力調整

レバーを水平位置に戻します。ウォーターボトル内の余圧はプシュという音と共に放出されます。ウォーターボトルを外します。

炭酸量の調整

Aarkeの炭酸水マシンなら、炭酸ガスの量や泡の量を簡単に調整する事が出来ます。但し、炭酸のレベルは、水の温度や炭酸ガスシリンダーのガス量によって変化します。自分の好みを見つけるには、炭酸化のレベルを実験することをお勧めします。一部の人は実際の炭酸ガスを欲しがり、いくつかの人はより穏やかな発泡性（泡立ちの少ない）の味をしたいです。

どのような炭酸水がお好みですか？

レバー作業を繰り返す事で、より多くの炭酸を水に加えます。一度レバーを下まで下げて半分だけ戻せば炭酸ガスも少なく出ます。（レバーを戻すことでバルブ音が聞こえなくなります。レバーを水平に戻すと余分な炭酸ガスを放出し圧力を調整します）

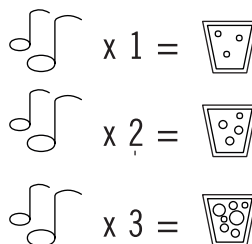

炭酸水マシンを美しく清潔に保つために

ステンスタイプ

本機はステンレス製です。ステンレスは、クロムやニッケルから成るの光沢のある合金鋼です。美しく保つことで本機的美観を長く楽しむことが出来ます。本機のクリーニングにはマイクロファイバー製の布で軽く拭き、水洗いして下さい。汚れが多い場合は、マイルド系の石鹸をご使用下さい。強力な洗剤や洗浄剤を研磨剤と一緒にご使用しないで下さい。

塗装タイプ

塗装仕上げのAarke炭酸水マシン、ステンスタイプの上に印刷塗装し、仕上げた製品です。同様に塗装タイプのクリーニングにはマイクロファイバー製の布で軽く拭き、水洗いして下さい。汚れが多い場合は、マイルド系の石鹸をご使用下さい。マット塗装タイプをお買い上げの方もやわらかい布かスポンジで水洗いして下さい。強力な洗剤や洗浄剤を研磨剤と一緒にご使用しないで下さい。

ウォーターボトルのお手入れ方法

ウォーターボトルのお手入れは、中性洗剤と清潔なぬるま湯でお願いします。食器洗い機用ブラシを使用する場合は、ブラシをウォーターボトルのクリーニング専用とし、ボトルに傷を付けないようにお気をつけ下さい。研磨剤を含む溶剤、強力な洗剤、洗浄剤は使用しないでください



食器洗い機では絶対にウォーターボトルを洗わないで下さい。ウォーターボトルの耐熱最高温度は40°Cです。



シンクトレイに溜まった水を空にする

シンクトレイに水がある場合：ウォーターボトルに水を多く入れすぎた場合、余った水分が炭酸水を作る過程で炭酸水マシンを通して排水されます。ウォーターボトルに記してあるライン以上、水を入れしないで下さい。

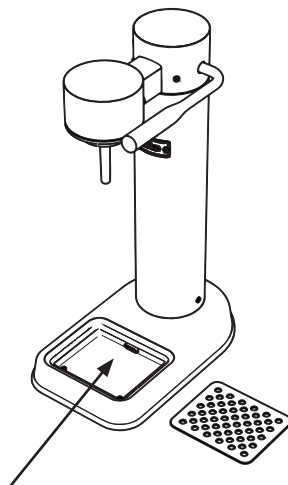

布などで水をふき取って下さい

安全にご使用していただくためのガイドライン

普通の水以外のものをウォーターボトルに入れしないでください

炭酸水を作る際、少量の水が本体のバルブを經由して気泡を作ります。もし水に砂糖または他の化合物が含まれていた場合、本体内のバルブに不具合が発生し思わぬ事故になりかねません。フルーツスライス、氷、その他フレーバー系の化合物をウォーターボトルに入れしないで下さい。必ず別にピッチャー等をご用意いただき、お飲みになるグラスの中で混ぜて下さい。又、ウォーターボトルをご使用する前は必ず水で丁寧に洗濯洗いをお願いします。



ウォーターボトルに、果物、野菜、またはハーブをウォーターボトルに入れしないでください。



ウォーターボトルにはフレーバー系の化合物やシロップを入れしないでください。



ワインを炭酸化しないでください。

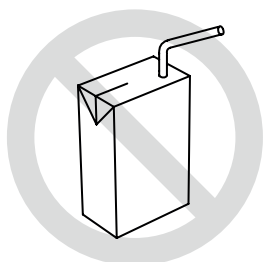

ジュースやミルクを炭酸化しないでください。

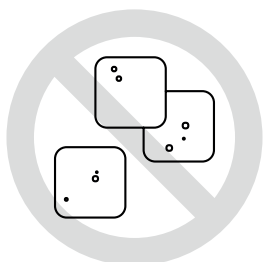

炭酸化の前に氷をウォーターボトルに入れしないでください。



気の抜けた古いソーダ水の再炭酸化はしないでください。

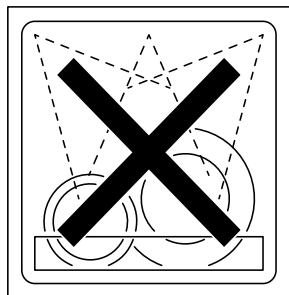

決して食器洗い機で水ボトルを洗わないで下さい

ウォーターボトルは、炭酸化時の圧力に対して2倍の圧力に耐えられるように設計されています。但し、ウォーターボトルは摂氏40度以上になると破損する危険性があります。食器洗い機の多くは、内部が高温度になりますので、食器洗い機にウォーターボトルを決して入れないでください。

炭酸水マシンを高温となる場所に放置しないで下さい

物理学上、ガスボンベ内の圧力は外気温に影響されます。Aarkeの炭酸水マシンは、室温で炭酸ガスシリンダーを使用するように設計されております。炭酸ガスシリンダーが高温になると、思わぬ事故になりかねませんのでお気をつけ下さい。

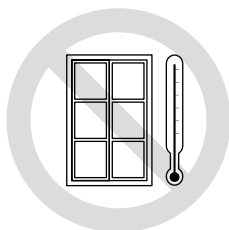

日当たりの良い窓辺に炭酸水マシンを置かないでください

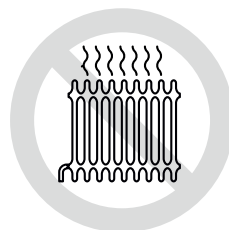

炭酸水マシンを高温となるヒーターやラジエーターの近くに置かないでください。置かないでください。



炭酸水マシンを火気の近くに置かないでください

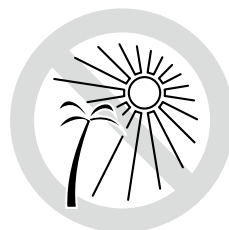

極端な高温では、炭酸水マシンを使用しないでください。

炭酸ガスシリンダーを取り付けたままで炭酸水マシンを輸送しないでください

輸送中は必ず炭酸ガスシリンダーを本体から外してください。

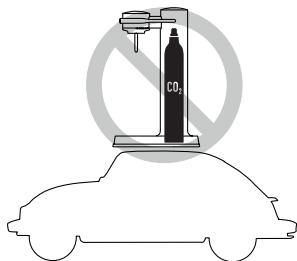

有効期限過ぎた水ボトルを使用しないでください。

ウォーターボトルの有効期限が過ぎますと、プラスチック部が劣化し強度が弱くなっている可能性があります。安全上の理由から、ウォーターボトルは有効期限内に新しい物へ交換願います。

有効期限

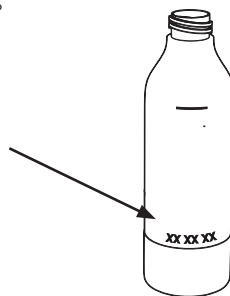

他のブランドから水ボトルを使用しないでください。
これは機械を傷つけ、安全上の危険につながる可能性があります。

ウォーターボトルに関する追加アドバイス

変形変色、または傷がついたウォーターボトルのご使用はしないでください。

ウォーターボトルを冷凍庫に入れないでください。

細菌の繁殖や悪臭がしないよう、ウォーターボトルは常に清潔な状態でお保ちください。

ウォーターボトルのキャップは外したまま保管下さい。

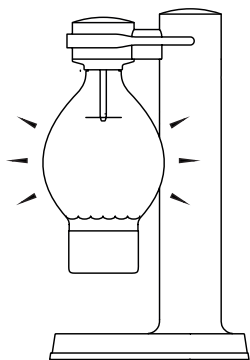

空のウォーターボトルに炭酸ガスを注入しないでください

空のウォーターボトルに炭酸ガスを注入すると、ウォーターボトル内の圧力が高まり、安全性に問題が生じます。

炭酸水マシンはお子様の手の届かない場所に置いてください

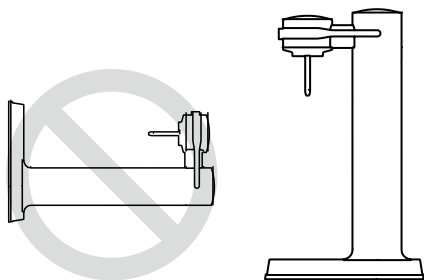
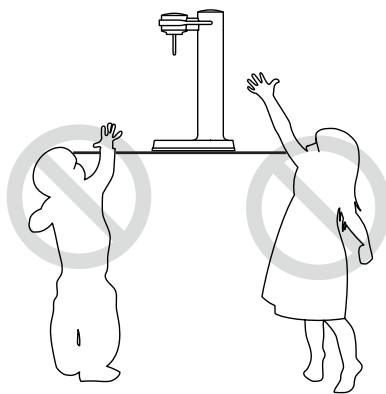

常に炭酸水マシンは直立に立てた状態で使用してください

直立に立てた状態以外でご使用されますと、炭酸水を作る際に思わぬ量の炭酸がウォーターボトルに蓄積する場合があります

製品の保証

Aarke社の炭酸水マシンは、お客様のご期待に応えるレベルの品質と安全性を考慮した設計になっております。お客様に安全なご使用方法を提供するために、十分な注意が払われています。ただし、購入日から1年以内（または特定の国の法律に従って）に不具合が生じ、メーカー側の製造技術による不備や部品による問題と判断した場合、Aarke社は製品を無料で修理またはお取替え致します。

以下の理由により製品が損傷した場合、この保証は無効となります。

- 購入後、お客様による誤使用の場合。
- このマニュアルに記載されていないご使用方法。
- メーカー、正規輸入代理店から認定されていない者による修理や改造。
- Aarke社以外のウォーターボトルを使用した場合。
- 炭酸ガスシリンダーの不良による破損や損傷。

故障・不具合が発生した場合は、ご購入時のレシートと共に、ご購入したお店へご連絡願います。

顧客サポート

炭酸水マシンに不具合が生じた場合は、次の手順をご参考願います。

1. トラブルシューティングガイドをご確認願います。
次のページのトラブルシューティングガイドを確認し、推奨される解決方法を試してください。

2. support@aarke.com

までお問い合わせください。トラブルシューティングガイドでも問題が解決できない場合は、support@aarke.comまでご連絡ください。当社から営業日に回答します。但しカスタマーサービス部門はスウェーデンを拠点としており、基本言語は英語と北欧の言語となります。他の言語の場合は、各国の代理店担当者へ転送いたしますので、少々お時間がかかる場合がございます。

トラブルシューティングガイド

問題：

推奨されるソリューション

- | | |
|---|---|
| <p>1. レバーを押し下げても、炭酸ガスが出ない、もしくは炭酸ガスがあまりにも少ないです。</p> | <ul style="list-style-type: none">- 炭酸ガスシリンダーが空でないか確認願います- 炭酸ガスシリンダーがしっかりと装着されていない場合があります。少し強くねじ込み、もう一度試してみてください。古い炭酸ガスシリンダーの場合、装着が緩んでいる場合があります。。- レバーは押し込まず、しっかりと押し下げていることをご確認ください- レバーを押し下げた際に機械から音が漏れている場合は、問題3を確認してください。- それ以外の場合は、support@aarke.com までメールでご連絡願います。 |
| <p>2. レバーを押し下げるとガスがボトルに流入しますが、水は炭酸化されません。</p> | <ul style="list-style-type: none">- バルブからの炭酸ガスが出ている噴出音が聞こえるまでレバーを押し下げていることを確認してください。ガスの噴出音が聞こえる前にレバーをリリースしないでください。- これで問題が解決しない場合は、support @ aarke.comまでメールでご連絡願います。 |
| <p>3.レバーを押し下げると炭酸ガスの漏れる音がして、ウォーターボトルにはほとんどガスが流れません。</p> | <ul style="list-style-type: none">- シリンダーを少し強くねじ込むようにしてみてください- シリンダーガスケットに問題がある可能性があります。以下のガスケットのトラブルシューティングと交換の手順を参照してください。 |
| <p>4.シリンダーコンパートメント内に水滴があります</p> | <ul style="list-style-type: none">- 炭酸ガスシリンダーを少し強くねじ込んでみてください。- 炭酸ガスシリンダーを装填するガスケット部に問題がある可能性があります。以下のガスケットのトラブルシューティングと交換の手順を参照してください。 |
| <p>5.レバーを押し上げていなくても、炭酸ガスシリンダーを機械に装着するガスが漏れ出します。</p> | <ul style="list-style-type: none">- シリンダーソケットに問題がある可能性があります。以下のゴム製ガスケットのトラブルシューティングと交換の手順を参照してください。 |
| <p>6.使用中でシリンダーが機械内部で凍結します。</p> | <ul style="list-style-type: none">- 炭酸ガスシリンダーと本体の間で水が漏れている可能性があります。炭酸ガス シリンダーを少し強くねじ込んでみてください。- シリンダーガスケットに問題がある可能性があります。以下のゴム製ガスケットのトラブルシューティングと交換の手順を参照してください。 |

シリンダーのガスケットのトラブルシューティングと交換

シリンダーソケット内部にあるゴム製ガスケットは、炭酸ガスシリンダーを炭酸水マシンに装填する際の非常に重要なパーツです。これが欠落しているか、破損しているか間違って装着されている場合、本機は正常に動作しません。

シリンダーガスケットの不良または不具合が生じた場合の症状は以下の如くです：

- 1.レバーを押し下げた時に、シリンダーコンパートメントから音が漏れる
- 2.シリンダーコンパートメント内の水漏れまたは炭酸ガスシリンダーの凍結
- 3.炭酸ガスシリンダーがすぐに空になる
- 4.炭酸ガスシリンダーが、レバーが水平の状態でも、本体に装着すると炭酸ガスが漏れるいます。

ガスケットの状態の確認

シリンダーコンパートメントを止めているネジを外します。本体を裏返しにします。シリンダーコンパートメントの内部をご確認願います。真鍮製のピンの周りに黒色のガスケット（黒いリング）があります。正しく取り付けられていることをご確認願います。

ガスケットの交換

(aarke.com内の図面を参照してください。)

1. スペアのガスケットは 同梱されております。シールを剥がし、ゴム製のガスケットを取り出します。
2. 炭酸ガスシリンダーがソケット内に無いことをご確認してください。 本体にあるネジを外します。
- 3.本体の上部を掴み、コンパートメント部を持ち上げます。
- 4.上部を裏返しにして、ガスケットをご確認願います。必要な場合は、ピンセット/ニッパーまたは小さなドライバーなど古いガスケットを取り出してください。
- 5.新しいガスケットを円形の穴に入れ、完全に穴に入るように押し込みます。
- 6.外した本体に戻します。コンパートメントをまっすぐ入れ、元の位置に戻してください。コンパートメントをネジで締めてください。

リサイクル

Aarkeの炭酸水マシンは全部品がリサイクル出来るように設計されてます。廃棄される場合は、各自治体の廃棄ルールを守って下さい。

製品仕様

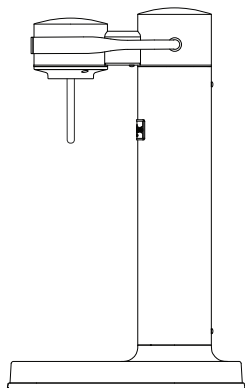

炭酸水マシン本体

高さ 414 mm
幅 153 mm
深さ 258 mm
重量 ≈ 1450 g

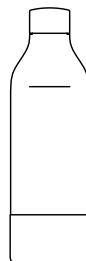

ウォーターボトル

高さ 265 mm
直径 85,5 mm
重量 209 mm
量 ≈ 0,8 l
(注ぐラインまで)



Ø 60 mm

425 g

AGA、Linde、Sodastreamを含む世界中*の主要ブランドの認定を受けている標準タイプの炭酸ガスシリンダーと互換性があります。認定を受けていない炭酸ガスシリンダーは一見互換性があるように見えますが、場合によってはマシンを損傷させたり、安全上のリスクを引き起こす可能性があります。

*オーストラリアとニュージーランドを除きます

Aarke의 새로운 탄산수 제조기를 구매하신 것을 축하드립니다.

잠시 시간을 내셔서 이 책을 읽어보시면 이 멋진 탄산수 제조기를 최대한 이용할 수 있습니다. 가정에서 이용하는 탄산수는 간편하고 저렴하며 환경 친화적입니다. 미네랄 생수와 비교했을 때 탄산수 제조기를 사용하는 또 다른 이점은 탄산화 수준을 스스로 선택할 수 있다는 것입니다. 머지 않아 제조기를 상세히 알게 되고 탄산화의 완벽한 수준을 얻기 위해 작동하는 방법을 습득하게 될 것입니다. 어떤 분들은 진짜 탄산 음료를 좋아하고 어떤 분들은 더 가벼운 발포 음료를 원합니다.

Aarke 탄산수 제조기는 최고의 품질과 안전성을 보장하도록 설계되어 시험을 거친 최고의 소재로 세밀하게 제작되었습니다. 하지만, 가스 및 고압이 포함된 제품은 항상 주의해서 취급해야 합니다. 따라서, 제품은 원래 의도되었던 대로 사용하는 것이 중요합니다. 사용하기 전 이 책의 안전 절을 신중히 읽어보십시오.

Aarke에 오신 것을 환영합니다!

상자 안 내용물

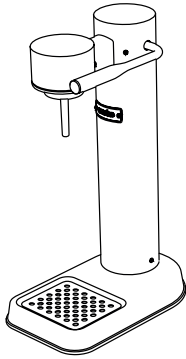

탄산수 제조기



본 설명서



물병

제품 구성

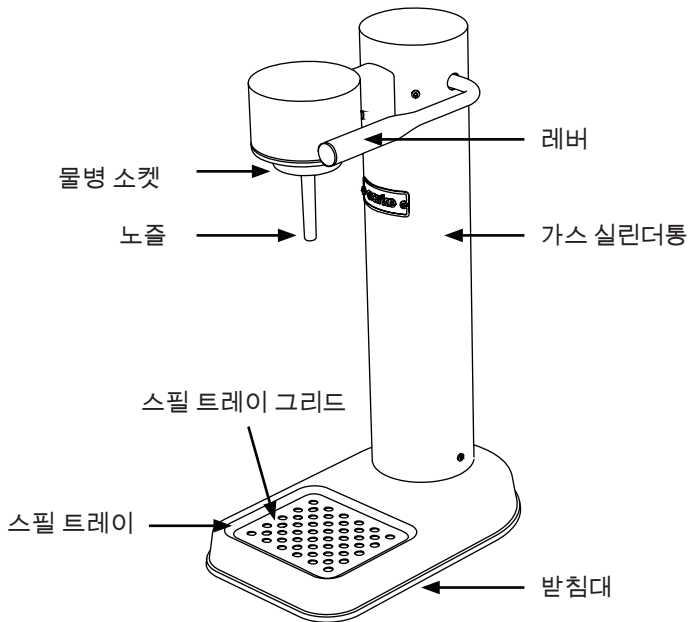

가스 실린더 부착

스필 트레이 그리드를 꺼낸 후 레버를 위로 향하게 하여 카보네이터를 조심스럽게
눌러주세요.

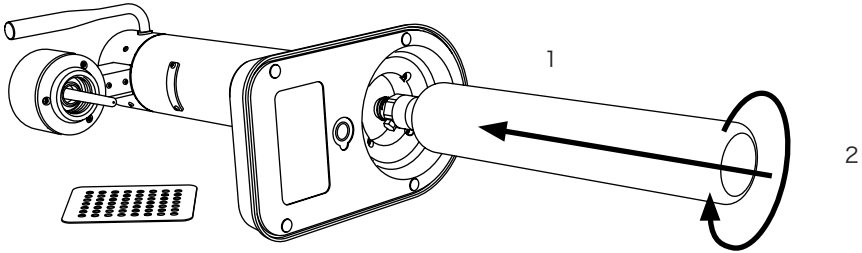

실린더 상단에서 플라스틱 실링을 푸십시오. 가스 실린더를 조심스럽게 바닥의
구멍에 끼우십시오. 실린더를 구멍에 떨어뜨리지 마십시오! 실린더가 바닥에
달았다고 느껴지면, 실린더가 고정될 때까지 시계 방향으로 실린더를 조이기
시작하십시오. 나사는 단단히 조이되, 너무 세게 조이지 마십시오. 가스 실린더를
고정하는 싹이 파손될 수 있습니다.

가스 실린더를 교체해야 한다면, 레버를 위로 향하게 한 상태에서 카보네이터를
옆으로 누르고, 반시계 방향으로 나사를 풀고, 천천히 밖으로 뽑으십시오.

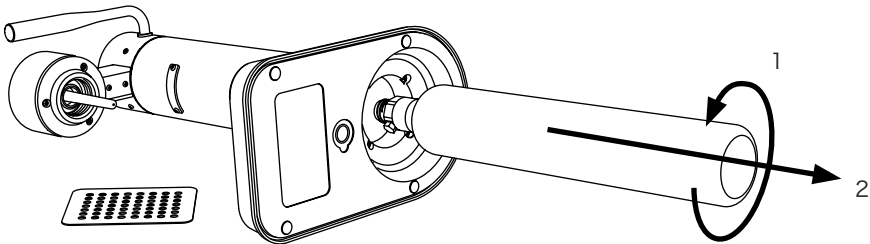

실린더에 구멍을 뚫지 마십시오. 나사가 파손될 수 있습니다!

탄산화 과정

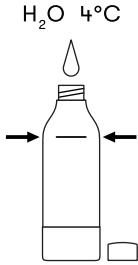

1. 물병을 채웁니다.

처음 사용할 때는 물통을 미온탕에 담가서 행구십시오. 물병에 깨끗한 냉수를 부어 표시된 기준선까지 채우십시오. 너무 많이 채우면 탄산화 과정에서 스피ل 트레이에 많은 물이 쏟아져 넘치게 됩니다.

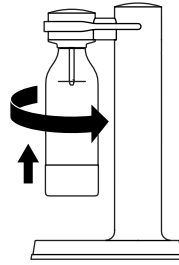

2. 물병을 연결합니다.

물병 소켓에 물병을 끼우십시오. 위에서 봤을 때 반시계 방향으로 돌리십시오. 너무 세게 조이지 마십시오. 물병이 제대로 끼워졌는지 확인하십시오.

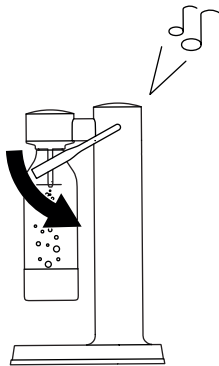

3. 물에 탄산을 주입합니다.

레버를 아래쪽으로 당기고 밸브에서 소리가 날 때까지 몇 초 동안 누릅니다.

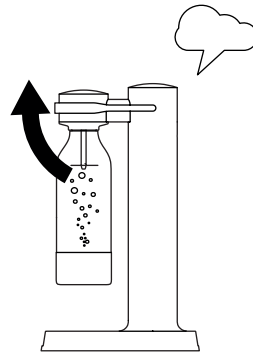

4. 병을 환기 시킵니다.

레버를 다시 수평 위치로 되돌립니다. 물통에 남은 압력은 펑 소리와 함께 방출됩니다. 그런 다음 물병을 돌려서 분리합니다.

탄산화 정도

Aarke 탄산수 제조기를 사용하여 탄산화 정도 또는 원하는 공기방울의 양을 조절하는 방법을 쉽게 배울 수 있습니다. 탄산화 정도는 물의 온도와 가스 실린더의 가스량과 같은 많은 요소에 따라 달라집니다.

탄산수 제조 방법

탄산화 과정을 반복함으로써 더 많은 탄산을 물에 더 추가하게 됩니다. 매 탄산화 과정마다 레버를 절반 정도 올리면(윙윙거리는 소리는 없지만 물병으로부터 압력을 덜어주기에 충분할 정도로) 레버를 위로 젖히면 가스가 덜 소모됩니다.

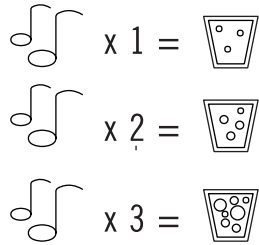

탄산수 제조기를 아름답고 깨끗하게 유지하기

카보네이터를 청소하려면 마이크로 직물 천과 물을 사용하는 것이 좋습니다. 필요한 경우 약간의 비누를 사용할 수 있습니다. 연마제와 함께 강력 세제 또는 세정제를 사용하지 마십시오.

물병 세정

Aarke 물병을 청소하려면 순한 세제와 깨끗한 미온수를 사용하십시오. 식기 세척기 브러시를 사용할 경우, 브러시는 플라스틱 물병 청소에 사용하고 흠집을 남기지 않도록 하십시오. 연마제와 함께 응제, 강력 세제 또는 세정제를 사용하지 마십시오.



Aarke 물병은 식기 세척기에서 절대 씻지 마십시오. Aarke 물병은 섭씨 40도의 최고 온도를 견딜 수 있습니다.

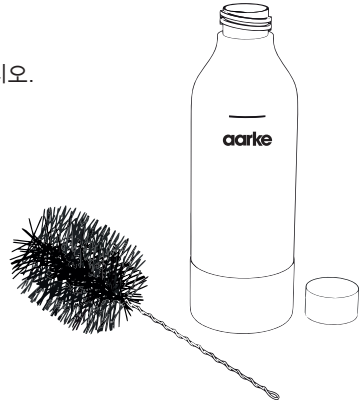

스필 트레이 비우기

스필 트레이에 왜 물이 있을까요?

탄산화 과정에서 제조기를 통해 지나간 물은 스플 트레이에서 끝납니다. 이것은 종종 물병에 너무 많은 물이 있기 때문에 생기는 것입니다. 물이 기준선보다 더 많이 채워지지 않았는지 확인하십시오.

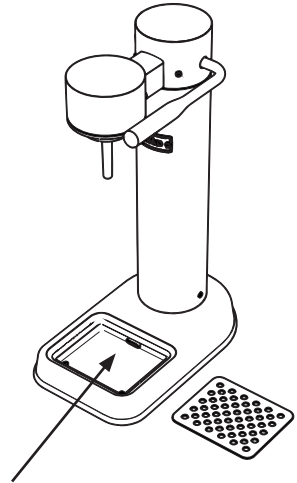

행주로 물을 제거하십시오.

안전 지침

맹물이 아닌 다른 물에 절대 탄산을 주입하지 마십시오.

탄산 주입 시 밸브를 통해 소량의 액체가 공기방울을 일으킬 수 있습니다. 물에 설탕이나 다른 화학물이 들어 있으면 밸브가 오작동을 일으킬 수 있으며 제품을 사용하기가 위험할 수 있습니다. 과일 조각, 얼음 및 향료를 물병에 절대 넣지 마십시오. 주전자를 사용하거나 유리잔에 직접 섞어서 사용하십시오. 물을 채우기 전에 물병을 조심스럽게 헹구십시오.

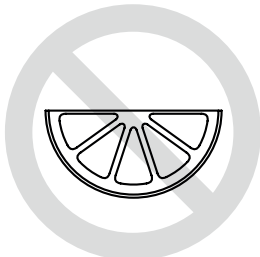

탄산을 넣기 전에 과일, 채소 또는 허브를 물병에 넣지 마십시오.



탄산을 넣기 전에 물병에 향료 또는 시럽을 넣지 마십시오.



탄산을 와인에 넣지 마십시오.

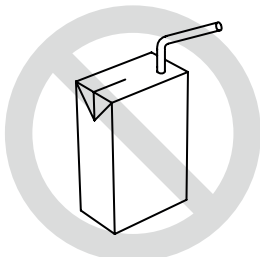

주스 또는 우유에 탄산을 넣지 마십시오.

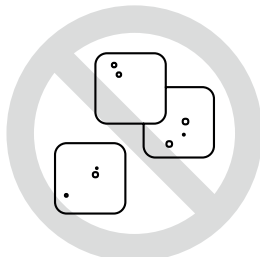

탄산을 넣기 전에 물병에 얼음을 넣지 마십시오.



오래되어 탄산이 빠진 음료에 탄산을 다시 넣지 마십시오.

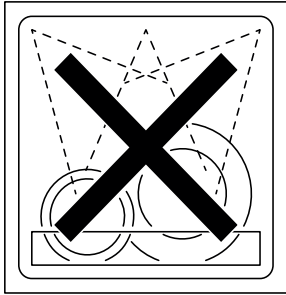

물병은 절대로 식기 세척기에 넣어 세척하지 마십시오.

물병은 카보네이터 작동 압력의 2배까지 견딜 수 있도록 설계되었습니다. 단, 물병이 섭씨 40도 이상의 열에 노출되면 이 기능이 빠르게 상실됩니다. 대부분의 식기 세척기는 고온에서 작동하므로 식기 세척기에 물병을 넣지 마십시오.

탄산수 제조기는 잠재적 열원으로부터 먼 곳에 두십시오.

물리적 법칙에 따라 가스 실린더의 압력은 외부 온도에 따라 달라집니다. Aarke 탄산수 제조기는 실온에서 가스 실린더를 사용하는 데 최적화되어 있습니다. 실린더가 너무 뜨거워지면 제조기를 사용하는 것이 위험할 수 있습니다.

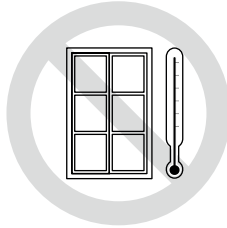

탄산수 제조기를 벌이 드는 창문쪽에 두지 마십시오.

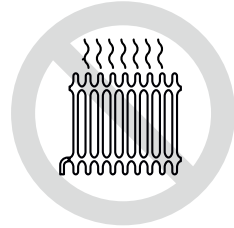

탄산수 제조기를 뜨거운 라디에이터 근처에 두지 마십시오.



탄산수 제조기를 화기 근처에 두지 마십시오.

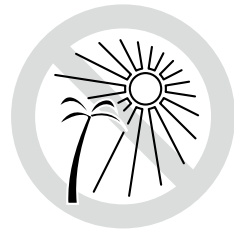

탄산수 제조기를 극한 고온 조건에서 사용하지 마십시오.

탄산수 제조기는 가스 실린더가 부착된 상태로 운반하지 마십시오.

운반 시에는 가스 실린더를 항상 분리하십시오.

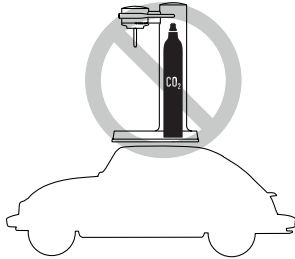

사용 기한이 지난 물병은 사용하지 마십시오.

사용 기한이 지난 후에는 물병의 플라스틱이 조금 약화되었을 수 있으므로 안전상 물병을 새 것으로 교체해야 합니다.

사용 기한

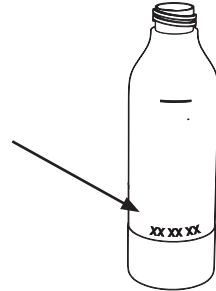

다른 브랜드의 물통을 사용하지 마십시오.
이 기계를 손상시키고 안전 위험을 초래할 수 있습니다.

물병에 대한 기타 참고 사항

변형되었거나 변색되었거나 긁힌 물병은 절대 사용하지 마십시오.

물병을 냉동실에 넣지 마십시오.

물병은 항상 청결하게 유지하고 캡을 벗긴 상태로 보관하여 박테리아와 악취가 나지 않게 하십시오.

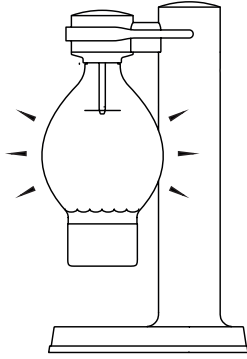

빈 물병에 가스를 주입하지 마십시오.

빈 물병을 사용하면 물병에 더 높은 압력이 가해져 안전상 위험할 수 있습니다.

탄산수 제조기는 아이들의 손이 닿지 않는 곳에 두십시오.

아이들은 이 제품을 원래의 의도와 다르게 사용할 수 있습니다.

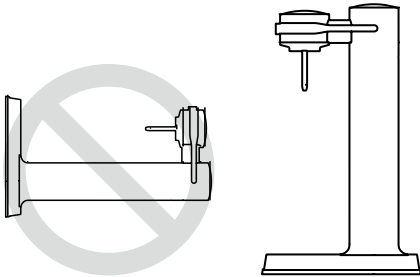
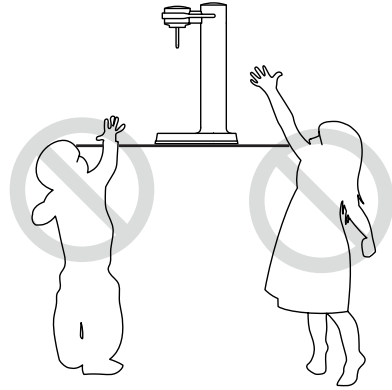

탄산수 제조기는 항상 똑바로 선 위치에 놓고 사용하십시오.

똑바로 선 위치가 아닌 다른 방법으로 사용하면 탄산을 넣을 때 물병에 CO2가 위험한 수준까지 쌓일 수 있습니다.

보증

Aarke 탄산수 제조기는 품질과 안전면에서 고객의 기대에 부응하고 이를 능가하도록 설계되었습니다. 제품이 완벽한 작동 조건으로 고객에게 배송되도록 하기 위해 세심한 주의를 기울여 왔습니다. 그러나, 카보네이터가 구입일로부터 2년 이내(또는 특정 국가의 법률에 따라) 오작동을 일으켰고 문제가 잘못된 기술이나 재료로 인해 발생한 것으로 판단되면 Aarke는 해당 제품을 무료로 수리 또는 교체해 드립니다.

다음과 같은 이유로 제품이 손상된 경우 이 보증은 무효입니다.

- 구입 후 사고 발생.
- 본 설명서에 의거한 남용 및 오용.
- 정식 Aarke 서비스 센터를 제외한 타 수리점에서 개조 또는 수리한 경우.
- Aarke가 제공한 물병 외 다른 물병을 사용하여 발생한 피해.
- 고장난 가스 실린더의 사용으로 인한 손상.

고객 지원

제조기에 문제가 있으면 다음 단계를 따르십시오.

1. 문제 해결 가이드를 확인하십시오. 다음 페이지의 문제 해결 가이드를 확인하고 제안된 해결 방법을 따라서 해보십시오.
2. support@aarke.com으로 문의하십시오. 문제 해결 가이드가 도움이 되지 않으면 support@aarke.com으로 문의하십시오. 평일을 기준으로 24시간 이내에 답변을 드리겠습니다. 고객 서비스 부서는 스웨덴에 있으며 영어 및 북유럽어로 소통할 수 있습니다. 다른 언어로 작성하셨을 경우 해당 요청은 가까운 대리점에 전달됩니다.

FEILSØKINGSGUIDE

문제:

제안된 해결 방법

1. 레버를 아래로 내렸을 때 가스가 없거나 거의 나오지 않습니다.

- 실린더가 비어 있지 않은지 확인하십시오. 실린더를 조금 더 세게 조이고 다시 시도해 보십시오. 일부 오래된 실린더는 이렇게 해야 합니다. - 레버가 완전히 내려갔는지 확인하십시오 (힘을 주지 말것)- 레버를 아래로 내렸는데 제조기에서 소리가 들리면 문제 3을 확인하십시오.
- 이 방법이 하나도 도움이 되지 않았다면 support@aarke.com 으로 이메일을 보내 문제를 기술하십시오.

2. 레버를 아래로 내렸을 때 가스가 물병으로 흘러 들어오지만 탄산수가 만들어지지 않습니다.

- 밸브에서 윙윙거리는 소리가 들릴 때까지 레버를 아래로 누르고 있다가, 소리가 들리면 레버를 놓습니다. 윙윙거리는 소리가 들리기 전에 레버를 놓지 마십시오. - 이 방법이 도움이 되지 않았다면 support@aarke.com으로 이메일을 보내 문제를 기술하십시오.

3. 레버를 내리면 가스가 물병으로 흘러 들어오지 않고 새는 소리가 납니다.

- 실린더를 조금 더 세게 조이십시오.
- 실린더 개스킷에 이상이 있을 수 있습니다. 아래에서 개스킷 교체 및 문제 해결 방법을 참조하십시오.

4. 실린더 씰 안쪽에 물방울이 있습니다.

- 실린더를 조금 더 세게 조이십시오. - 실린더 개스킷에 이상이 있을 수 있습니다. 아래에서 개스킷 교체 및 문제 해결 방법을 참조하십시오.

5. 레버를 내리지 않았는데 실린더를 제조기에 끼우면 가스가 새기 시작합니다.

- 실린더 개스킷에 이상이 있을 수 있습니다. 아래에서 고무 개스킷 교체 및 문제 해결 방법을 참조하십시오.

6. 제품 사용 시 제조기 안쪽에서 실린더가 얼었습니다.

- 실린더와 제조기 사이의 누수 때문일 수 있습니다. 실린더를 조금 더 세게 조이십시오. - 실린더 개스킷에 이상이 있을 수 있습니다. 아래에서 고무 개스킷 교체 및 문제 해결 방법을 참조하십시오.

실린더 개스킷 문제 해결 및 교체

실린더 홀더 내부의 고무 개스킷은 실린더와 제조기 사이에서 매우 중요한 씰입니다. 이 부품이 없거나, 손상되었거나, 잘못 끼웠을 경우에는 제조기가 제대로 작동하지 않습니다. 실린더 개스킷의 결함 또는 누락 발생 시 가능한 증상은 다음과 같습니다.

1. 손잡이를 아래로 내리면 실린더통에서 소리가 새어 나옴 2. 실린더통에 물방울이 떨어지거나 실린더가 어는 현상 발생
3. 가스 실린더의 가스가 빨리 없어짐
4. 레버가 수평이더라도 가스 실린더가 제조기에 끼울 때 실린더에서 가스가 새어 나옵니다.

개스킷 상태 점검

실린더를 돌려서 분리하십시오. Aarke 제조기를 거꾸로 돌리십시오. 실린더통 안을 들여다 보십시오. 황동 핀 둘레에 검정색 개스킷(검정색 고리)이 있는지, 그리고 개스킷이 올바르게 끼워졌는지 확인하십시오.

개스킷 교체

(예시된 지침은 aarke.com 참조)

1. 여분의 개스킷은 “Extra gasket”이란 문구가 붙은 스티커 밑 맨 아래 부분에 있습니다. 스티커를 제거하고 고무 개스킷을 꺼냅니다.
2. CO2 실린더가 제조기에 끼워지지 않았는지 확인하십시오. 제조기 뒤쪽 검정색 스플릿라인 밑 몇 인치 정도에 나사가 있습니다. 나사를 돌려서 풁니다.
3. 제조기의 윗부분을 잡고 몸통에서 들어 올려 꺼냅니다.
4. 위쪽 부분을 아래로 향하게 하고 제조기를 살펴봅니다. 필요한 경우 트위저/니퍼 또는 소형 드라이버로 낡은 개스킷을 꺼냅니다.
5. 새 개스킷을 둥근 구멍에 넣고 구멍 둘레가 새지 않게 꼼꼼하게 밀어 넣습니다.
6. 몸통을 원래대로 다시 놓습니다. 몸통은 반드시 똑바로 세워서 올바른 방향으로 놓아야 합니다. 제조기 뒤쪽의 나사를 조입니다. 완료되었습니다!

재활용

Aarke 탄산수 제조기는 수년간 사용할 수 있게 설계되었습니다. 단, 제품을 폐기할 때는 모든 부품을 재활용할 수 있습니다. 따라서, 부품은 구입처 또는 적절한 재활용 센터로 반품해야 합니다.

기술 사양

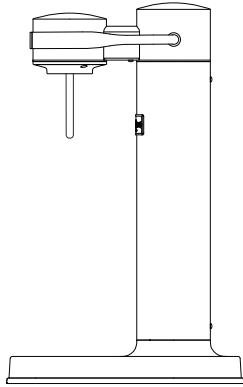

탄산수 제조기

높이 414 mm
너비 153 mm
깊이 258 mm
무게 ≈ 1450 g



물병

높이 265 mm
직경 85,5 mm
무게 209 mm
용량 ≈ 0,8 l
(최대 기준선)



Ø 60 mm

425 g

AGA, Linde 및 Sodastream을 포함한 전 세계 모든 주요 브랜드의 카보네이터와 함께 사용하도록 승인된 표준 가스 실린더와 호환됩니다. 타 가스 실린더로 작동되는 것처럼 보일 수 있지만 기계가 손상되거나 안전 위험이 발생할 수 있습니다. *호주와 뉴질랜드는 예외입니다. 이들 국가에 대해 다른 버전의 제품이 있습니다.

恭喜您购得 Aarke 的新款气泡水机。

花几分钟时间阅读本手册将可以让您充分利用这款优秀的气泡水机。在家里碳化水是很方便、实惠和环保的。与瓶装矿泉水相比，气泡水机的另一个优势是您可以选择自己的碳酸水平。您很快就会了解您的机器，并学习如何操作使用以获得完美的碳化水平。有些人喜欢强烈的碳酸口味，有些人则比较喜欢较温和的泡腾口味。

Aarke 苏打水机采用最优质的材料精心打造，经过设计和测试，以获得最佳质量和安全性。尽管如此，用户仍应小心处理包含气体和高压的产品。因此，请务必按照预期使用产品。使用前请仔细阅读本用户指南的安全部分。

欢迎来到 Aarke!

Velkommen til Aarke!

盒子里随附的配件

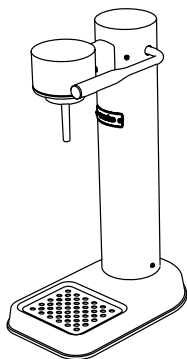

气泡水机



本用户指南



水瓶

产品组件

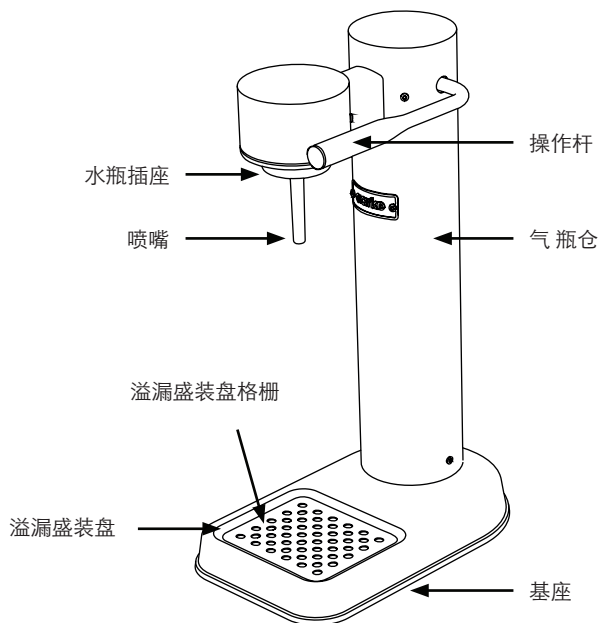

连接气瓶

卸下溢漏盛装盘格栅，然后小心地将碳酸化器往一侧放，操作杆位置向上。

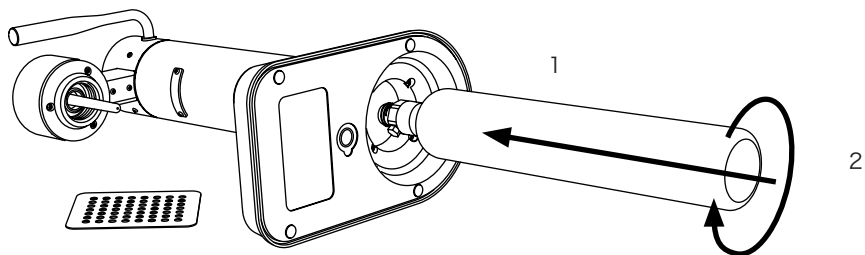

拧下气瓶顶部的塑料密封圈。小心地将气瓶插入底部的孔中。不要将气瓶掉入孔中！当您感觉到它到达底部时，开始顺时针拧紧气瓶直到固定。拧紧气瓶，但不要拧太紧，因为这可能会破坏固定气瓶的螺纹。

当您需要更换气瓶时，请将碳酸化器往一侧放，操作杆朝上，然后逆时针方向拧下，小心地将其从隔间中拉出。

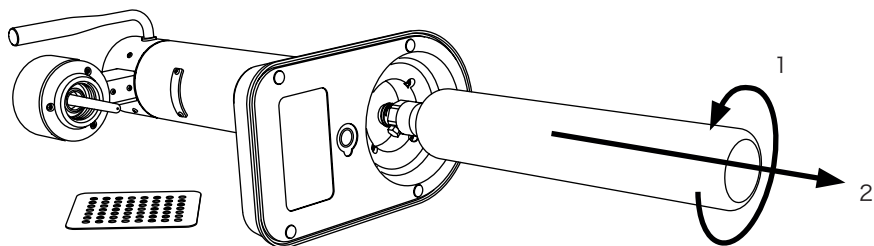

不要将圆柱体掉入孔中 - 它可能会破坏螺纹！

碳酸化过程

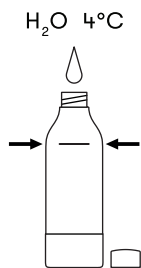

1. 填充水瓶

第一次使用前用温水冲洗水瓶。用冰冷的干净水将水瓶装满到标记的灌装线。如果装得太满，碳酸化过程中将会导致溢漏盛装盘有大量水分。

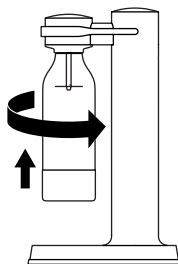

2. 安装水瓶

将水瓶拧入水瓶插座。如果从上方看，则逆时针旋转。不要拧得太紧 - 只需确保水瓶正确锁定。

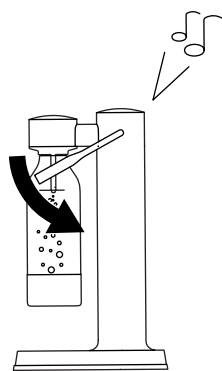

3. 碳酸水

向下拉动操作杆，并将其按住几秒钟，直至听到阀门发出声音。

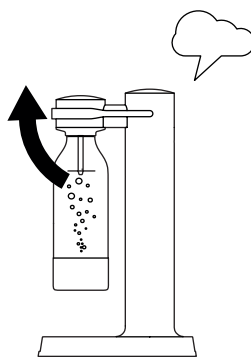

4. 通风瓶

将操作杆放回到水平位置。水瓶中的剩余压力被释放后会发出喷气声。然后拧开水瓶。

碳化水平

使用 Arke 气泡水机，您可以轻松学习如何调整碳化水平或者您想要的气泡水平。碳化水平取决于很多因素，例如水的温度和气瓶中的气体量。

我们鼓励您多尝试调整碳化水平以找出自己的偏好。有些人想要强烈的碳酸口味，有些人则想要较温和的泡腾（少泡）味道。

您想要什么口味的气泡水？

通过重复碳化过程，您将增加更多的碳化作用。如果您在碳化循环之间将操作杆抬起到一半的位置（刚好发出嗡嗡声，但在释放瓶子的压力之前），该过程将消耗更少的气体。

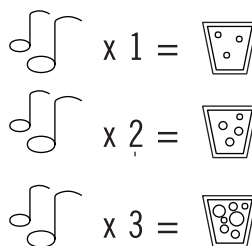

保持您的气泡水机美观整洁

我们建议您使用微纤维布和水清洁气泡水机。您如果需要，可以使用一些温和的肥皂。请勿使用强力清洁剂或含有研磨剂的清洁剂。

冲洗水瓶

要清洁Aarke水瓶，请使用温和清洁剂清洁的温水。如果使用洗碗机刷子，确保刷子用于清洁塑料瓶并且不留任何划痕。请勿使用含有研磨性物质的溶剂、强力清洁剂或清洁剂。



切勿在洗碗机中清洗Aarke水瓶。Aarke水瓶可承受40摄氏度的最高温度。



清除溢漏盛装盘

为什么溢漏盛装盘中有水？

在碳酸化过程中冲过机器的水将会流到溢漏盛装盘。这通常是因为水瓶中有太多的水。确保灌装线上方没有水。

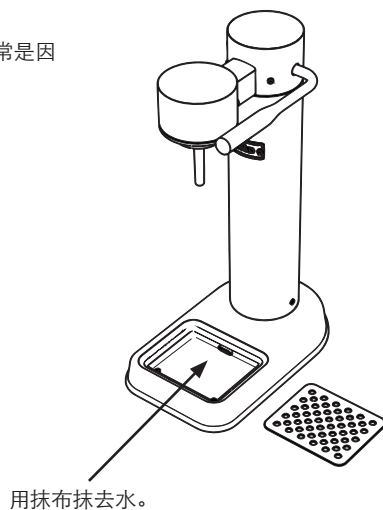

安全准则

除了白开水以外，绝对不要使用其他液体进行碳酸

当进行碳酸化时，少量液体可能通过阀门起泡。如果水中含有糖或其他化合物，阀门可能会开始发生故障，产品可能会有使用危险。切勿在水瓶中加入水果片，冰块和香料。使用水罐或将其直接混入杯中。在装水之前，请小心地冲洗水瓶



在碳酸化之前不要将水果、蔬菜或草药放入水瓶中。



碳酸化之前不要将香精或糖浆放入水瓶中。



不要碳酸酒精。

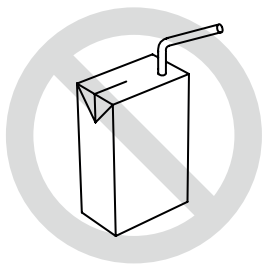

不要碳酸果汁或牛奶。

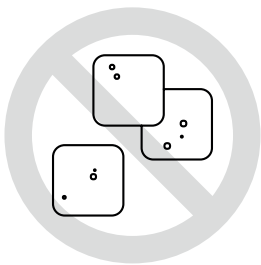

在碳酸化之前不要将冰放入水瓶中。



不要为没有气泡的旧苏打水重新加泡。

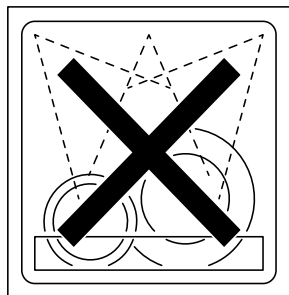

切勿在洗碗机中清洗水瓶

水瓶的设计可承受碳酸化器工作压力两倍的压力。然而，如果瓶子暴露于40摄氏度以上的热量，这种能力很快就会被破坏。大多数洗碗机在非常高的温度下运行，因此请勿将瓶子放在洗碗机中。

让气泡水机远离潜在的热源

由于物理定律，气瓶内的压力取决于外部温度。Aarke 气泡水机针对在室温下使用气瓶进行了优化。如果气瓶太热，使用机器可能会造成危险。

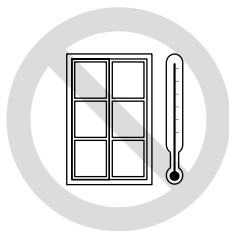

不要把气泡水机放在阳光照射到的窗户。



请勿将闪光水机放在靠近明火的地方。

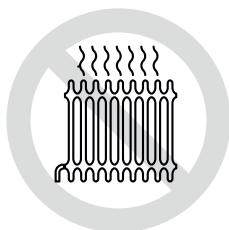

请勿将气泡水机放置在发热的散热器附近。

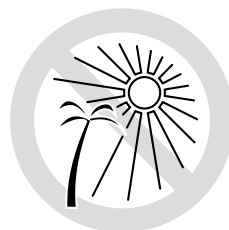

不要在极端炎热的条件下使用气泡水机。

不要运输连接气瓶的气泡水机

运输过程中务必拧开气瓶。

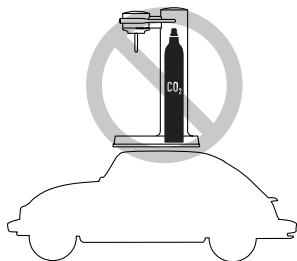

不要使用已过到期日的水瓶

瓶子过期后，其塑料可能会稍微变弱，为安全起见，应更换新瓶子。



不要使用其他品牌的水瓶
这可能会损坏机器并导致安全风险

更多关于水瓶的建议

切勿使用已变形、着色或划伤的水瓶。

切勿将瓶子放入冰箱内。

始终保持瓶子清洁并妥善存放，不要拧上瓶盖，以避免产生细菌和难闻的气味。

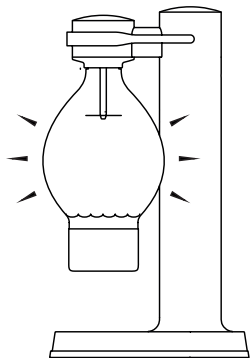

切勿将气体注入空水瓶中

使用空水瓶可能导致水瓶中的压力更高，这可能造成安全风险。

将气泡水机放在远离儿童的地方

我们无法预料儿童将如何使用这个产品。

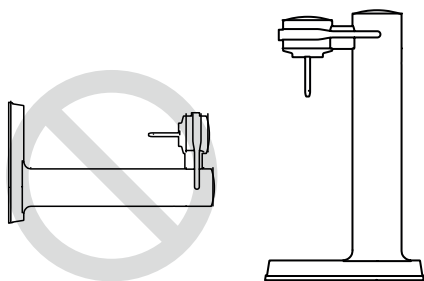
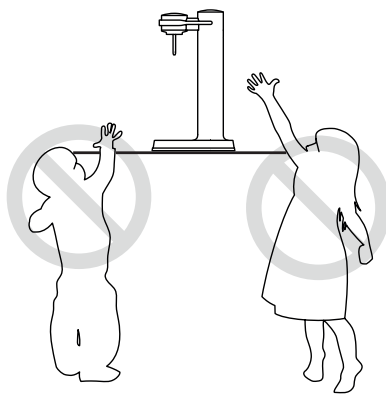

始终以直立的位置使用您的气泡水机

如果以直立位置以外的其他方式使用，水瓶在碳酸化过程中可能会积聚危险水平的二氧化碳。

保修

Aarke 气泡水机旨在满足并超越您对质量和安全的期望。我们非常谨慎地确保气泡水机在完美的工作状态下交付给您。但是，如果您的碳化器在购买之日起两（2）年内（或根据特定的国家法律）发生故障，并且经确定是由于制造工艺或材料缺陷造成的，Aarke 将免费修理或更换产品。

如果由于以下原因导致产品损坏，此保修将会无效：

- 购买后发生事故。
- 滥用和误用本用户指南的说明。
- 由授权的 Aarke 服务中心以外的任何人修改或修理。
- 使用非 Aarke 提供的水瓶所造成的损坏。
- 使用故障气瓶造成的损坏。

客户支持

如果您的机器出现问题，请执行以下步骤：

1. 查看故障排除指南 请查看下一页的故障排除指南并尝试建议的解决方案。
2. 请通过 support@aarke.com 与我们联系。如果故障排除指南无效，请通过 support@aarke.com 与我们联系。我们将在平日 24 小时内回复。客户服务部门设在瑞典，可以用英语和北欧语言进行沟通。如果您使用其他语言撰写您的请求，您的请求将被转发给您当地的经销商。

故障排除指南

问题:	建议解决方案
1.推下操作杆时没有气体或气体太少。	- 检查气瓶是否为空 - 尝试将气瓶稍微拧紧一点，然后重试。一些旧的气瓶需要这个。 - 确保完全推下操作杆（不使用硬力） - 如果在按下操作杆时听到机器发出漏声，请检查问题3。 - 如果没有任何帮助，请写信给 support@aarke.com 并描述您的问题。
2.推下操作杆时气体将流入瓶中，但水不会被碳酸化。	- 确保您往下推操作杆直到听到阀门发出嗡嗡声。然后松开。请勿在听到嗡嗡声之前松开。如果这对您没有帮助，请写信给 support@aarke.com 并描述您的问题。
3.推下操纵杆时发出漏音，但很少有气体流入水瓶中。	- 尝试拧紧气瓶 - 气瓶垫圈可能有问题。请参阅故障排除说明并更换下面的垫圈。
4.汽缸仓内有水滴	- 尝试拧紧气瓶。 - 气瓶垫圈可能有问题。请参阅故障排除说明并更换下面的垫圈。
5.即使操作杆没有被推下，在将气瓶旋入机器时，气体也会开始泄漏。	- 气瓶垫圈可能有问题。请参阅故障排除说明并更换下面的橡胶垫圈。
6.使用时，机器内部的气瓶会冻结。	- 可能是由于气瓶和机器之间的泄漏。尝试拧紧气瓶。 - 气瓶垫圈可能有问题。请参阅故障排除说明并更换下面的橡胶垫圈。

气瓶垫片故障排除和更换

气瓶支架内的橡胶垫圈是气瓶和机器之间一个非常重要的密封件。如果缺少、损坏或错位，机器将无法正常运转。

有故障或缺少气瓶垫圈所带来的可能情况是：

1. 当按下手柄 2 时，汽缸仓会泄漏声音。水滴落在汽缸仓内或者汽缸被冻结
3. 气瓶快速排空
4. 即使操作杆处于水平位置，气瓶在拧入机器时仍会漏气。

检查垫圈的状态

拧下气瓶。将 Aarke 机器翻转。看看气瓶仓。看看黄铜销周围是否有黑色垫圈（黑色环），并且是否看起来正确放置。

更换垫圈

（请参阅 aarke.com 以获取插图说明。）

1. 额外垫圈放置在底座印有“额外垫圈”文字的贴纸下面。取下贴纸并取出橡胶垫圈。
2. 确保二氧化碳气瓶未安装在机器中。机器背面的黑色裂缝下方几英寸处有一个螺丝。拧开它。
3. 抓住机器的上部，并从体内将其取出。
4. 将上部翻倒并往里面看。如果需要，用镊子/钳子或小螺丝刀取出旧垫圈。
5. 将新垫圈放入圆孔并将其推到孔的周围。
6. 将上部放回主体上。确保您以正确的方向把它放回。拧紧机器背面的螺丝。完成！

回收

Aarke 气泡水机的设计可让产品用上许多年。然而在处置产品时，所有零件都可以回收利用。因此，这些零件必须被退回到购买地点或适当的回收中心。

技术规格

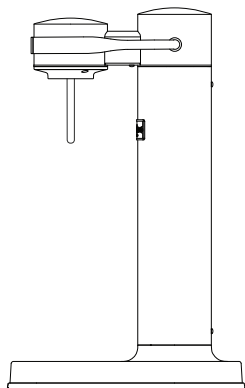

气泡水机

高度 414 毫米
 宽度 153 毫米
 深度 258 毫米
 重量 ≈1450 克



水瓶

高度 265 毫米
 直径 85.5 毫米
 重量 209 克
 体积 ≈ 0.8 升
 (直至灌装线)



Ø 60 mm

410-425 克

与全球所有主要品牌的碳化器（包括 AGA、Linde 和 Sodastream）批准使用的标准气瓶兼容。可以使用其他气瓶，但可能会损坏机器或导致安全风险。*除澳大利亚和新西兰外。这些国家/地区有不同的产品版本。

ةوبخل تاوتوحم

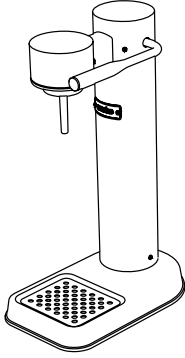

ةيزاغل هايمل اعنص زاغ



ليلدلا اذه



هايمل ةروراق

مكونات المنتج

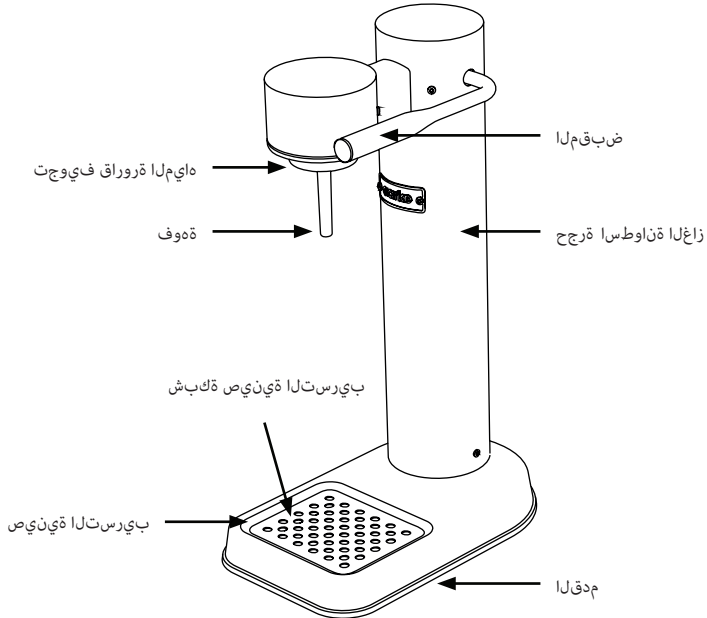

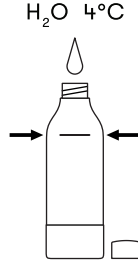

1. هايمل ا ةروراق ألم ا

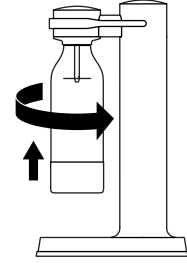

2. هايمل ا ةروراق طبرا

ةرم لوأل اهم ادختسا لبقتا ءامب هايمل ا ةروراق فطشا ءالتمالا ةمالع يتح فيظنو دراب ءامب هايمل ا ةروراق ألم ا يلعل لصحتسف ءرودملا ةمالعل نع هايمل ا بوسنم داز اذا ةيملع ءانثأ بيرستلا ةي نيسف هايمل ا نم ريثكلال ةنبركلال

مق هايمل ا ةروراق فيوجتف هايمل ا ةروراق طبر مق نم اهيل رظنت تنك اذا ةعاسلا براقع سكع طبرلاب اءارقتسا نم دكأت طقف ءريثك اءطبرب مق تال يلعل ألال جحص وحن يلعل اءناكم في

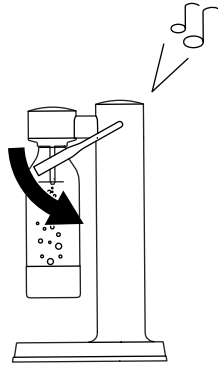

3. هايمل ا يل زاعلال فضا

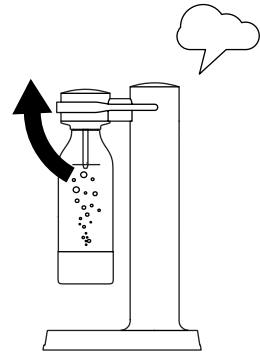

4. ةجاجزلا ةي وهت مق

ةدع عضولا اءه في هب كسم او ءلسألا يل ضربقملا بحسا ءامصلال نم توص ءامس نيحل ناوئ

في يقبتملا طغضلا چريغيس فيقأالا ءعضو يل ضربقملا دعأ هايمل ا ةروراق كفب مق مئ ةخفن توص آئدحم هايمل ا ةروراق

درجة الكربنة (الفوران)

لوصحلا يف بغرت يتل اتاعاق فاللا يمك وأ، نبركلا ةجرد ليدعت ةيفيك ملعت ةلوهسب كنكمي، ةي زاغلا هايملل عنصل Aarke زاغ عم زاغلا ةناووسا يف زاغلا ةيمكو هايملل ةرارح ةجرد لاشملا ليلبس يلع انم، لداوع ةدع يلع نبركلا وتسم دم تعي. هايملل

ادوصللا ةعسل ضعبلال لضفي. هـلضفت يذلا وتسملا يلع لوصحلل ةنبركلا نم تاوتسم ةدع بيريغت يلع كعجشن (لقأ اتاعاقف) آرائف افيفخ ام عط رخآل ضعبلال لضفي امنيب، ةي قيقحلل

ةي زاغلا كهايمل بحت فيك

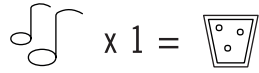

لقأ ادوص ةيلعملل مدختستس. نبركلا ةيلعملل راركتب هايملل ناروفلا ةدايز عيطتست

لبق نكلو زي زألا توص فيفختل فيك ي امب) فصت نملا يلل لضبقملا عفرب تمق اذا

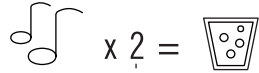

نبركلا تارود نيب (ةجأجلال نم طغضلال غيرفت

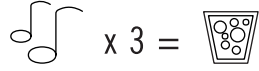

أفيظنو ألليمجي زاغلا هايملل عنصل كزاغ يلع ظافحلل

نوباص مادختسا كنكمي ةجالحل دنوع. اماو ةقيقدلا فاي لألأل نم ةعنصم شامق عطق مادختساب يصون ةي زاغلا هايملل عنص زاغ فيظنتل. عطشاكلا داوملا وأ تارهطملا وأ ةيوقللا تاظنملا مدختستال. ففخم

شطف قارورة المياه

لتنظيف قارورة مياه Aarke، استخدم ماء فاتر نظيف مع منظف خفيف. إذا كنت تستخدم فرشاة لغسالة الأطباق، فتأكد من صلاحية استخدامها في تنظيف القارورات البلاستيكية بدون ترك أية خدوش. لا تستخدم المذيبات أو المنظفات القوية أو المطهرات التي تحوي مواد كاشطة.



لا تقم بغسل قارورة مياه Aarke في غسالة الأطباق، حيث تحتل قارورة مياه Aarke درجة حرارة أقصاها ٤٠ درجة سيليزية.



تفريغ صينية التسريب.

لما يوجد مياه في صينية التسريب؟

الماء الذي يتسرب من الجهاز أثناء الكربنة يتجمع في صينية التسريب. ينتج ذلك غالبا عن زيادة منسوب المياه في القارورة. تأكد من عدم ملأ القارورة فوق علامة الامتلاء.

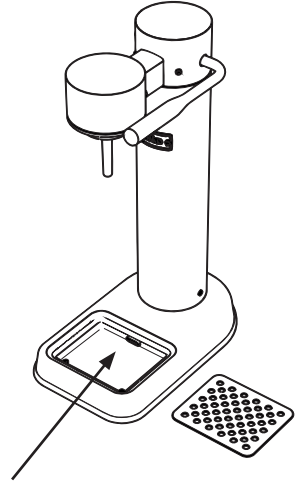

أزل المياه مستخدما قطعة قماش مخصصة للأطباق.

تعليقات الأمان

لا تقم بكاربنة أية سوائل أخرى سوى الماء العادي.

عند الكربنة (إضافة الصودا)، قد تخرج كمية صغيرة من السائل في صورة فقاعات إلى الصمامات. في حالة إذا ما كان الماء يحتوي على سكر أو مكونات أخرى، فقد يتسبب ذلك في تعطل الصمامات وقد يترتب على ذلك خطورة استخدام المنتج. لا تضيف أبداً شرائح الفواكه، والتلج، والنكهات في قارورة المياه. ولكن استخدم قنينة أو قم بخلطها مباشرة في كأسك. قم بشطف قارورة المياه بعناية قبل ملأها بالمياه.

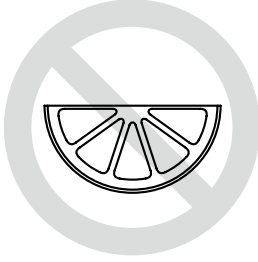

لا تضيف أية فواكه، أو خضروات، أو أعشاب في قارورة المياه قبل عملية الكربنة (إضافة الصودا).



لا تضيف أية نكهات، أو شراب مركز في قارورة المياه قبل عملية الكربنة (إضافة الصودا).



لا تقم بكاربنة الخمر.

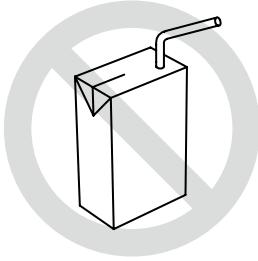

لا تقم بكاربنة العصير أو اللبن.

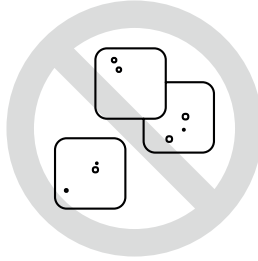

لا تضع الثلج في قارورة المياه قبل عملية الكربنة (إضافة الصودا).



لا تعيد كاربنة مياه غازية قديمة.

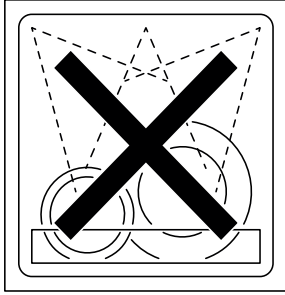

لا تنظف أبدأ قارورة المياه في غسالة الأطباق.

قارورة المياه مصممة لاحتمال ضعف درجة الحرارة التي يتحملها جهاز صنع المياه الغازية. ولكن تفسد مقدرة القارورة على الاحتمال سريعاً عند تعريضها لدرجات حرارة أعلى من ٤٠ درجة سيليزية. تعمل أغلب غسالات الأطباق بدرجات حرارة عالية للغاية، لذا تجنب تماماً غسل القارورة في غسالة الأطباق.

احفظ جهاز صنع المياه الغازية بعيداً عن مصادر الحرارة.

نظراً لقوانين الفيزياء، يعتمد الضغط داخل اسطوانة الغاز على درجة الحرارة المحيطة. جهاز صنع المياه الغازية من Aarke معدل لاستخدام اسطوانة الغاز في درجة حرارة الغرفة العادية. إذا ارتفعت درجة حرارة الاسطوانة كثيراً، فقد يصبح استخدام الجهاز خطراً.

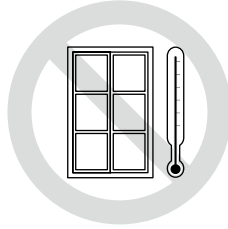

لا تضع جهاز صنع المياه الغازية في نافذة معرضة لأشعة الشمس.



لا تضع جهاز صنع المياه الغازية بالقرب من لهب مكشوف.

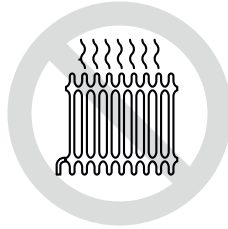

لا تضع جهاز صنع المياه الغازية بالقرب من المدفأة.

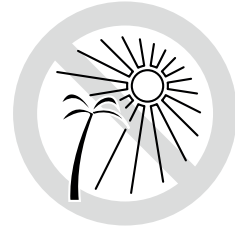

لا تستخدم جهاز صنع المياه الغازية في درجات حرارة مرتفعة للغاية.

لا تنقل جهاز صنع المياه الغازية واسطوانة الغاز ملحقة به.

لا تستخدم قارورة المياه بعد انتهاء تاريخ الصلاحية.

قم بفك اسطوانة الغاز دائما عند نقل الجهاز في المواصلات.

بعد انتهاء الصلاحية، فرما قد ضعف البلاستيك قليلا، بالتالي لا ينبغي استخدام القارورة مرة أخرى لدواعي الأمان وينبغي استبدالها بأخرى جديدة.

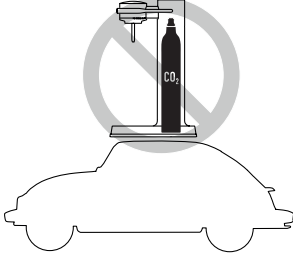

تاريخ الصلاحية.

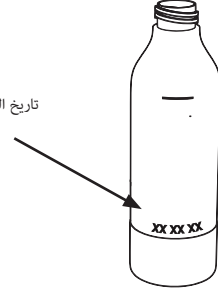

يرخأل تاكرامل نم هايمل راوق مدختست ال
ةمالس رطاخم لىل يدؤي و زاهجلا رضي نأ نكم مي اذه

المزيد من النصائح بشأن قارورة المياه

لا تستخدم أبدا القارورة المشوهة أو التي فقدت لونها أو التي بها خدوش.

لا تضع القارورة أبداً في المجمد.

تجنب البكتريا والروائح الكريهة بترك القارورة نظيفة دائما وتخزينها بدون ربط الغطاء عليها.

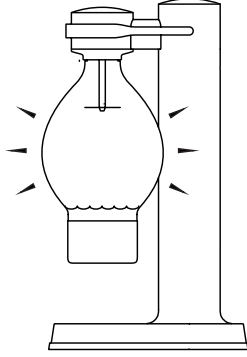

لا تحقن الغاز أبداً في قارورة مياه فارغة.

قد يؤدي استخدام قارورة مياه فارغة إلى ارتفاع الضغط في قارورة المياه مما قد يضر بسلامتك.

احفظ جهاز صنع المياه الغازية بعيداً عن متناول أيدي الأطفال.

فالأطفال مبدعين للغاية في استخدام هذا المنتج.

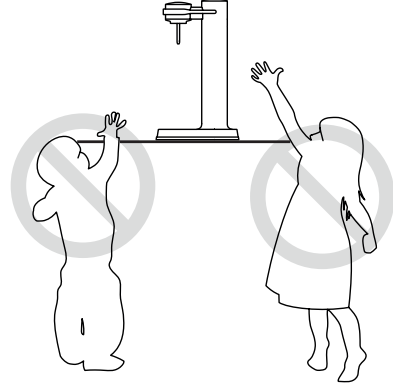

استخدم دائماً جهاز صنع المياه الغازية

في الوضع القائم.

في حالة استخدام الجهاز في أي وضع آخر بخلاف الوضع القائم، فقد يترتب على ذلك تراكم مستويات خطيرة من ثاني أكسيد الكربون في قارورة المياه أثناء عملية الكربنة.

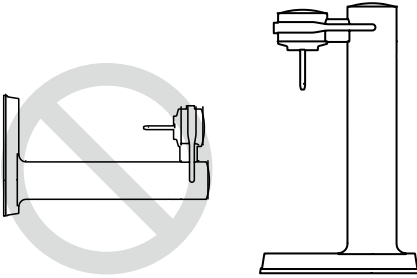

الضمان

مكي ل زاهج ميلست نامضل ةغللاب ةيانع لذب مت . نامألاو ةدوجلل ثيح نم مكتاعقوت ةيب لتل ممصم ةيزاغلا هاي ملل عنصل Aarke زاهج ءارشلال خيرات نم (مكدلب يف ةلصلال تاذا نيناوقلل اقفو وأ) نيماع لالخ ةيزاغلا هاي ملل عنصل مكزاهج ل طعت اذ نكلو . ةيلاتم لمع ةلحاب أناجم رخآب هلا دب ستا وأ جتنم للاحيل صلتب Aarke داوملا وأ عي نصتلا يف بي ع يلى عجرت ةلكشملا نأ انررقو

بل ةجيتن جتنم للاحيل طعت ام اذ ةلح يف نامضل اذه يرسي ال منيب

ءارشلال دعب عقو ةلح -

لي لذل اذهل اقفو ئيسلا وأ ئياطل امدختسالا -

Aarke نم دمتمملا ةمدخلل زكرم فالخب ةهج ةيأ يدل زاهجلل احيل صلت وأ لي دعيت يلى للاحيل -

Aarke نم ةمدقمملا فالخب هاي م تارورق امدختسالا نع مچانل فلتلا -

ةب عيم زاغ ةناو طسا امدختسالا نع مچانل فلتلا -

دعم العملاء

ةلياتلا للاحيل تاوطلل اعبتا يجر يف ، كزاهج عم ةلكشم تهجاو اذ

ةحرتقمملا للاحيل قيبطت لواحو ةلياتلا ةحفصلل يف تالكشمملا للاحيل ةعجارم اءارب تالكشمملا للاحيل ةعجار .

- درنس . support@aarke.com يلى انتلسارم يجر يف ، تالكشمملا للاحيل كدعاسي مل اذ support@aarke.com يلى انلسار .
- تاغللاو ةيزي للاحيل للاحيل للاحيل للاحيل ، ديوسلا يف ءالمعلا ةمدخ ةرادل عقت . ةيمسرلا لمعلا مايأ ءانثأ ةعاس ٢٤ للاحيل كتلسار يلى كدلب يف للاحيل عزوملا يلى اءهيجوت متيسف ، يرخأ ةغلل كتلسار ةباتكب تمق اذ . ةيف اندنكسالا

دليل حل المشكلات

المشكلة:	الطول المقترحة
1. تيمك جرخت وأ زاع ي أ جرخي ال ىل ضبقم ل سبك دن ع لىيئض ل فس أل	- تحقق من عدم فراغ الاسطوانة- حاول إحكام ربط الاسطوانة ثم جرب مرة أخرى. بعض الاسطوانات القديمة تحتاج ذلك. - تأكد من كبس المقبض إلى الأسفل حتى النهاية (لا تستخدم القوة)- إذا سمعت صوت تسريب من الجهاز عند الكبس على المقبض إلى الأسفل، فيرجى مراجعة المشكلة رقم ٣. - إذا لم يساعد أي مما سبق في حل المشكلة، فيرجى مراسلتنا على support@aarke.com ووصف المشكلة.
2. دن ع روراق ال ي ف زاع ل ق ف د تي ال نك لو، ل فس أل ا لى ضبقم ل سبك ءم ل ن برك تي	- احرص على كبس المقبض إلى الأسفل لحين سماع صوت طنين من الصمام، ثم اترك المقبض. لا تحرر المقبض قبل سماع صوت الطنين. - إذا لم يساعد أي مما سبق في حل المشكلة، فيرجى مراسلتنا على support@aarke.com ووصف المشكلة.
3. سبك دن ع بي رست توص كانه زاع ق ف د تي و ل فس أل ا لى ضبقم ل ءم ل روراق ي ف أ دج طي سب	ة. ن او ط س ال ا ط ب ر م ك ح ل ل و ا ح - ل ح ت ا م ي ل ع ت ع ع ا ر م ء ا ج ر ب . ز ا ع ل ا ل ن ا و ط س ا ن ا و ج ي ف ا م ب ي ع ك ا ن ه ا م ب ر - ه ا ن د ا ن ا و ج ل ا ل ي د ب ت و ت ا ل ك ش م ل ا
4. ع ر ج ج ل خ ا د ه ا ي م ت ا ر ط ق د ج و ت ة. ن او ط س ال ا	ز ا ع ل ا ل ن ا و ط س ا ن ا و ج ي ف ا م ة ل ك ش م ك ا ن ه ا م ب ر - . ة. ن او ط س ال ا ط ب ر م ك ح ل ل و ا ح - ه ا ن د ا ن ا و ج ل ا ل ي د ب ت و ت ا ل ك ش م ل ا ل ح ت ا م ي ل ع ت ع ع ا ر م ء ا ج ر ب
5. ط ب ر د ن ع ب ي ر س ت ل ا ي ف ز ا ع ل ا ا د ب ي ر ا م ت س ال ا م غ ر و ، ز ا ه ج ل ا ي ف ن ا و ط س ال ا ل فس أل ا لى ضبقم ل سبك ي ف	ل ح ت ا م ي ل ع ت ع ع ا ر م ء ا ج ر ب . ز ا ع ل ا ل ن ا و ط س ا ن ا و ج ي ف ا م ب ي ع ك ا ن ه ا م ب ر - ه ا ن د ا ن ا و ج ل ا ل ي د ب ت و ت ا ل ك ش م ل ا
6. ا ن ث ا ز ا ه ج ل ا ل خ ا د ن ا و ط س ال ا د م ج ت ل ا م ع ت س ال ا	ط ب ر م ك ح ل ل و ا ح - . ز ا ه ج ل ا و ن ا و ط س ال ا ن ي ب ب ي ر س ت د و ج و لى ل ك ل ذ ي ز ع ي د ق - ع ع ا ر م ء ا ج ر ب . ز ا ع ل ا ل ن ا و ط س ا ن ا و ج ي ف ا م ة ل ك ش م ك ا ن ه ا م ب ر - . ة. ن ا و ط س ال ا ه ا ن د ا ن ا و ج ل ا ل ي د ب ت و ت ا ل ك ش م ل ا ل ح ت ا م ي ل ع ت

حل مشكلات جوائنة اسطوانة الغاز وتبديلها

نادق ف للاح في .زاهجل او ةناووسالال نيب ام ادج ماه لزاع نع ةرابع يه ةناووسالال لمح لخادب ةدوجوملا ةيطاطملا ةناوجل
ج.يحص لكشب زاهجل لمعي نلف ،ئطاخ وحن ىلع هبيكرت وأ ،هفلت وأ ،ناوجل
ي:لي ام ةدوقفملا وأ ةبيعملا ةناوجل تامالع نيب نم

1. ةناووسالال دمجت وأ ةناووسالال ةرجح في هيا م تارطق ٢. ضربقملا سبك دنع ةناووسالال ةرجح نم بيرست توص .
٣. اعيرس زاغل ةناووسالال يوتحم غارف .
4. ةيقفأ ةيعوضو في ضربقملا نأ م غر ،زاهجلال في زاغل ةناووسالال طبر ءانثأ زاغ بيرست .

ةناوجل ةلاح صحف

لوح (ءادوس ةقلح) ءادوس ةناوج دوجو نم ققحت زاغل ةناووسالال ةرجح في رظنا .Aarke زاهج بلقب مق . ةناووسالال كقب مق
ج.يحصلا هانك م في هادوجو نمو يساحنللا سوبدل
ةناوجل لادبتسا
(ةروصم تاميلعت ىلع لوصلل aarke.com ينرتكللال عقوملا ةرايب مق)

1. ةناوجل اچارختساو ةقصاللا ةلازاب مق .«ةيقضا ةناوج» اهيلع بوتكملا ةقصاللا تحت زاهجل مدق لفسأ ةيقضاللا ةناوجل دجوت .
ةيطاطملا
تاصوب ةدع وضع ىلع زاهجل في لخلل بناجلال ىلع يغرب دجوي . زاهجلال في نوبركلا ديسكأ يناث زاغ ةناووسالال بيكرت مدع نم ققحت .
يغربلا كقب مق . دوسألا لصاللا طخلال نم
3. زاهجلال مسج نم هعقرب مق مث زاهجلال نم يولعلال ءزجلاب كسم ا .
4. ام دختسم ةميدقلا ةناوجلال چرخا ،موزللل دنع .هللاخ نم رظناو يولعلال ءزجلال بلقب مق .
ريغص كقبم وأ صارق/طقلم
5. ةوجفلا لوح هانك م في هعقرب مث ةيرئادلا ةوجفلا في ةديدللا ةناوجلال عض .
6. طبرب مق .ج.يحصلا هانك م في ميقتسم عضو في هانك م في هتداع نم دكأت . زاهجلال مسج في هانك م في زاهجلال نم يولعلال ءزجلال دع ا .
!انيهتنا . زاهجلال في لخلل بناجلال ىلع يغربلا

ريودتلا ةداع

ةداعل ةلباق هءارجع مچ ناف ،زاهجلال نم صلختلا دنع نكلو . تاونس ةدعل موديل ممصم في زاغل هيايما عنصل Aarke زاهج
صتخم ريودت ةداعل زكرم ىل و ءايشانك م ىل زاهجلال در بچي ،لكذل . ريودتلا

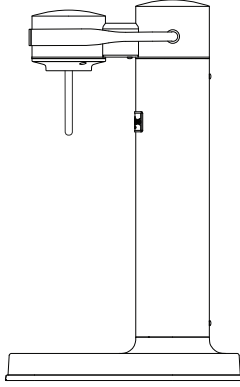

جهاز صنع المياه الغازية

الارتفاع	٤١٤ ملم
العرض:	١٥٣ ملم
العمق:	258 ملم
الوزن:	= ١٤٥٠ جم



قارورة المياه

الارتفاع	٣٦٥ ملم
المحيط:	٨٥,٥ ملم
الوزن:	٢٠٩ جم
السعة: = ٠,٨ لتر	
(حتى علامة الامتلاء)	



Ø 60 mm

٤٢٥-٤١٠ جم

متوافق مع المعيار المعتمد لاسطوانات الغاز المستخدمة في أجهزة صنع المياه الغازية بجميع العلامات التجارية المعروفة حول العالم*، ومنها AGA، Linde، و Sodastream. قد يبدو لك إمكانية استخدام اسطوانات الغاز الأخرى، بيد أنها قد تتسبب في تلف الجهاز أو قد تشكل خطراً على سلامتك.* باستثناء أستراليا ونيوزيلاندا. حيث يوجد إصدار مختلف من هذا المنتج للبلدان المذكورة.



Region **3**

EN

JP

KO

ZH

AR

aarke

Aarke AB
Östgötagatan
116 64 Stockholm
Sweden

support@aarke.com

www.aarke.com